

Istruzioni per l'uso Originale

V-VTN 16 | 26 | 41

Vacuum pump | Pompa per vuoto



V-Serie
V-Series
Drehschieber
Rotary Vane



Indice

1	Premessa	4
1.1	Basi	4
1.2	Gruppo target	4
1.3	Documentazione fornitore e documenti applicabili	4
1.4	Abbreviazioni	4
1.5	Direttive, norme, leggi	4
1.6	Simboli e significato	5
1.7	Termini specialistici e significato	5
1.8	Diritti di autore	5
2	Sicurezza	6
2.1	Avvertenze di sicurezza	6
2.2	Generalità	6
2.3	Uso conforme	7
2.4	Utilizzo non ammesso	7
2.5	Qualifica e istruzione del personale	8
2.6	Lavori in sicurezza	8
2.7	Note di sicurezza per l'utente	8
2.8	Note sulla sicurezza di posizionamento, messa in funzione e manutenzione	9
2.9	Disposizioni di garanzia	9
3	Trasporto, stoccaggio e smaltimento	10
3.1	Trasporto	10
	3.1.1 Disimballaggio e controllo dello stato	10
	3.1.2 Sollevamento e trasporto	10
3.2	Stoccaggio	11
	3.2.1 Condizioni ambientali durante lo stoccaggio	11
3.3	Smaltimento	11
4	Struttura e funzionamento	12
4.1	Struttura	12
	4.1.1 Targhetta dati	14
4.2	Descrizione	14
4.3	Campi di impiego	14
5	Posizionamento	15
5.1	Preparazione	15
5.2	Posizionamento	15
5.3	Collegamento delle tubature	16
5.4	Valvola di regolazione e limitazione	16
5.6	Collegare il motore	17
6	Messa in funzione e spegnimento	18
6.1	Messa in funzione	18
	6.1.1 Controllo del senso di rotazione	19
6.2	Spegnimento / stoccaggio	19
6.3	Rimessa in funzione	19

7	Manutenzione e riparazioni	20
7.1	Garantire un esercizio sicuro	20
7.2	Attività di manutenzione	20
	7.2.1 Filtraggio dell'aria	21
	7.2.2 Sostituzione palette	22
7.3	Riparazione / assistenza	23
7.4	Parti di ricambio	24
8	Malfunzionamenti: Cause ed eliminazione	25
9	Dati tecnici	27

Premessa

1 Premessa

1.1 Basi

Queste istruzioni:

- fanno parte delle seguenti pompe rotative a palette per vuoto a secco V-VTN 16, V-VTN26 e V-VTN41.
- descrivono l'uso sicuro e conforme per l'intero ciclo di vita.
- devono essere conservate sul luogo di impiego.

1.2 Gruppo target

Queste istruzioni si rivolgono a personale tecnico competente.

1.3 Documentazione fornitore e documenti applicabili

Documento	Contenuto	N.
Documentazione fornitore	Istruzioni per l'uso	BA 281-IT
	Dichiarazione di conformità	C 0083-IT
	Dichiarazione nulla osta	7.7025.003.17
Elenco parti di ricambio	Documentazione parti di ricambio	E 281
Foglio dati	Dati tecnici e caratteristiche	D 281
Foglio informativo	Direttiva sullo stoccaggio di macchine	I 150
Dichiarazione fornitore	Direttiva CE 2011/65/CE (RoHS II)	—



1.4 Abbreviazioni

Fig.	Figura
V-VTN	Pompa per vuoto
m ³ /h	Potenza aspirazione
mbar (abs.)	Vuoto finale, vuoto in funzionamento

1.5 Direttive, norme, leggi

vedi dichiarazione di conformità

1.6 Simboli e significato

Simbolo	Spiegazione
▷	Condizione, presupposto
####	Azione, intervento
a), b),...	Intervento a più passaggi
⇒	Risultato
 [-> 14]	Riferimento incrociato con indicazione della pagina
	Informazione, nota
	Simbolo di sicurezza Indica un potenziale pericolo di lesioni Osservare tutte le indicazioni che riportano questo simbolo per evitare lesioni e morte.

1.7 Termini specialistici e significato

Termine	Spiegazione
Macchina	Combinazione pronta per il collegamento composta da pompa e motore
Motore	Motore di azionamento della pompa
Pompa per vuoto	Macchina per la generazione di sottopressione (vuoto)
Rotore a palette	Principio costruttivo e di azione della macchina
Potenza aspirazione	Portata volumetrica di una pompa per vuoto riferita alla condizione nel raccordo di aspirazione
Pressione finale (asp.)	Il vuoto massimo che una pompa raggiunge con apertura di aspirazione aperta, indicato come pressione assoluta
Vuoto costante	Il vuoto, ossia la zona di aspirazione in cui la pompa lavora in funzionamento continuo. Il vuoto continuo, ossia la pressione di aspirazione è \geq al vuoto finale e $<$ alla pressione atmosferica.
Emissione sonora	Il rumore generato in una determinata condizione indicato come valore numerico, livello pressione sonora dB(A) in base a EN ISO 3744.



1.8 Diritti di autore

La consegna e la riproduzione di questo documento e l'uso e la pubblicazione del contenuto di questo sono vietati senza preventiva autorizzazione. L'inservanza è soggetta a risarcimento danni.

2 Sicurezza

Il produttore non è responsabile di danni derivanti dall'inosservanza della documentazione completa.

2.1 Avvertenze di sicurezza

Simbolo	Livello di pericolo	Conseguenza in caso di inosservanza
 PERICOLO	pericolo imminente	morte, lesioni gravi
 AVVERTENZA	possibile pericolo	morte, lesioni gravi
 ATTENZIONE	situazione potenzialmente pericolosa	lesioni leggere
AVVISO	situazione potenzialmente pericolosa	danno a cose

2.2 Generalità

Queste istruzioni comprendono note fondamentali per il posizionamento, la messa in funzione, la manutenzione e l'ispezione, la cui osservanza garantisce un uso sicuro della macchina evitando danni a persone e cose.

Osservare le indicazioni di sicurezza di tutti i capitoli. Le istruzioni per l'uso devono essere lette e completamente comprese prima del posizionamento e la messa in funzione da parte del personale specializzato/utente. Il contenuto delle istruzioni per l'uso deve sempre essere disponibile in loco per il personale specializzato/l'utente. Osservare le avvertenze applicate direttamente sulla macchina e mantenerle sempre ben leggibili. Ciò si applica per esempio a:

- indicazioni di collegamenti
- targhetta dati e dati motore
- cartelli di indicazione e avvertenza

L'utente è responsabile dell'osservanza delle disposizioni locali.

2.3 Uso conforme

La macchina deve essere usata solo in zone descritte nelle istruzioni per l'uso:

- Usare la macchina solo in condizioni tecniche perfette
- Non usare la macchina solo parzialmente montata
- Usare la macchina a temperatura ambiente e di aspirazione compresa fra 5 e 40°C
Per uso a temperature esterne a questo intervallo è necessario contattare il fornitore.
- La macchina è in grado di trasportare, comprimere o aspirare i seguenti mezzi:
 - Trasporto di aria con umidità relativa compresa fra 30 e 90%
 - Tutti i gas secchi o le miscele di gas-aria non esplosivi, non infiammabili, non aggressivi e non velenosi

2.4 Utilizzo non ammesso

- Aspirazione, trasporto e compressione di mezzi esplosivi, infiammabili, aggressivi o velenosi come polveri in base a zona ATEX 20-22, solventi e ossigeno gassoso e altri mezzi ossidanti, aria molto umida, vapore acqueo, tracce di olio, nebbie oleose e grassi
- L'uso della macchina in impianti non industriali, in cui non siano state applicate le precauzioni e le misure di sicurezza necessarie
- Il montaggio in ambienti esplosivi
- L'uso della macchina in zone in ambienti ionizzanti
- Modifiche alla macchina e agli accessori

2.5 Qualifica e istruzione del personale

- Garantire che il personale incaricato di lavorare sulla macchina prima dell'inizio del lavoro legga e comprenda queste istruzioni, in particolare le note sulla sicurezza relative a posizionamento, messa in funzione, manutenzione e ispezione
- Regolare la responsabilità, competenza e controllo del personale
- Tutti i lavori devono essere eseguiti da personale tecnico specializzato:
 - Montaggio, messa in funzione, manutenzione e ispezioni
 - Lavori sull'impianto elettrico
- Fare eseguire lavori sulla macchina al personale da istruire solo sotto la supervisione di personale tecnico specializzato

2.6 Lavori in sicurezza

Oltre alle note di sicurezza indicate e all'uso conforme si applicano le seguenti disposizioni di sicurezza:

- Disposizioni su prevenzione di incidenti, sicurezza e l'uso
- Note e leggi applicabili

2.7 Note di sicurezza per l'utente

- Durante l'uso le parti calde della macchina devono essere inaccessibili o coperte da protezione
- L'aspirazione libera o l'espulsione dei mezzi di trasporto non deve costituire un pericolo per le persone
- Escludere il pericolo a causa di energia elettrica
- La macchina non deve entrare in contatto con sostanze infiammabili.
Pericolo di incendio a causa di superfici molto calde, espulsione di mezzi di trasporto molto caldi o aria di raffreddamento

2.8 Note sulla sicurezza di posizionamento, messa in funzione e manutenzione

- Il gestore deve garantire che tutti i lavori di posizionamento, messa in funzione e manutenzione vengano eseguiti da personale specializzato qualificato, che ha studiato sufficientemente le istruzioni per l'uso
- Lavorare sulla macchina solo quando questa è ferma e con sicurezza contro la riaccensione involontaria
- Osservare assolutamente le procedure per lo spegnimento della macchina descritte nelle istruzioni per l'uso
- Riapplicare e rimettere in funzione i dispositivi di sicurezza immediatamente al termine dei lavori
Prima della rimessa in funzione osservare i punti indicati per la messa in funzione
- Lavori di ristrutturazione o di modifica dell'impianto sono consentiti solo dopo approvazione del produttore
- Usare esclusivamente parti originali o approvate dal produttore. L'uso di parti diverse può invalidare la responsabilità delle cause derivanti. Tenere lontane le persone non autorizzate dalla macchina
- Tenere lontane le persone non autorizzate dalla macchina

2.9 Disposizioni di garanzia

La responsabilità/garanzia del produttore decade nei seguenti casi:

- Uso non conforme
- Inosservanza delle istruzioni
- Uso da parte di personale non sufficientemente qualificato
- Uso di parti di ricambio non ammesse da **Gardner Denver Schopfheim GmbH**
- Modifiche in proprio della macchina o degli accessori che fanno parte della fornitura di **Gardner Denver Schopfheim GmbH**

3 Trasporto, stoccaggio e smaltimento

3.1 Trasporto

3.1.1 Disimballaggio e controllo dello stato

- a) Disimballare la macchina alla ricezione e verificare ev. danni causati dal trasporto.
- b) Comunicare immediatamente gli ev. danni causati dal trasporto al produttore.
- c) Smaltire il materiale di imballaggio in base alle disposizioni locali vigenti.

3.1.2 Sollevamento e trasporto

AVVERTENZA

Pericolo di morte o di schiacciamenti degli arti a causa di caduta o ribaltamento del materiale trasportato!

- ▷ Osservare quanto segue durante il sollevamento con mezzi di sollevamento:
- a) Scegliere il sollevatore idoneo per il peso complessivo da trasportare.
 - b) Assicurare la macchina contro ribaltamento e caduta.
 - c) Non sostare sotto a carichi sospesi.
 - d) Posizionare il materiale da trasportare su un fondo orizzontale.

Sollevatore / trasporto con gru

AVVERTENZA

Lesioni personali a causa di uso non conforme

- a) Non sono ammessi carichi obliqui rispetto al piano dell'anello.
- b) Evitare urti.

- a) Serrare la vite ad anello (Fig. 1/2).
- b) Per sollevare e trasportare la macchina sospenderla alla vite ad anello mediante sollevatore.

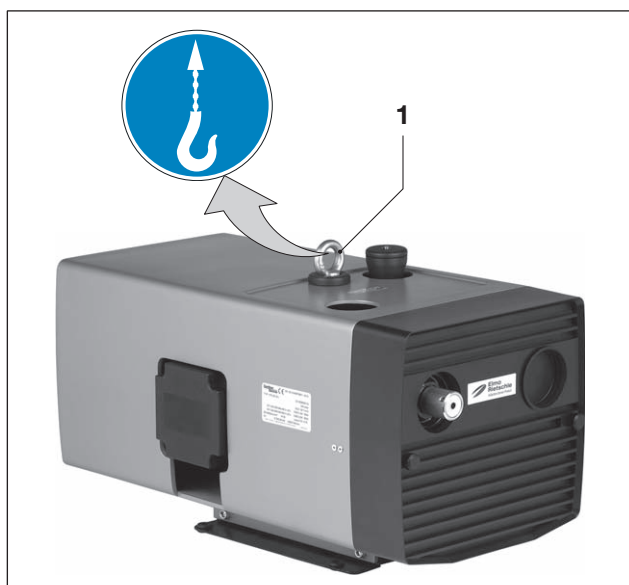

Fig. 1 Sollevamento e trasporto

1 Vite ad anello

3.2 Stoccaggio

AVVISO

Danni a cose a causa di stoccaggio inadeguato

- ▷ Verificare che il luogo di stoccaggio sia:
 - a) privo di polvere
 - b) privo di sollecitazioni

3.2.1 Condizioni ambientali durante lo stoccaggio

Condizione ambientale	Valore
Umidità relativa	0 % bis 80 %
Temperatura di stoccaggio	-10°C bis +60°C



La macchina deve essere stoccata in ambiente asciutto con umidità dell'aria normale. Evitare uno stoccaggio superiore a 6 mesi.

- 📄 Vedi info "Direttiva per lo stoccaggio di macchine" pagina 4

3.3 Smaltimento

⚠️ AVVERTENZA

Pericolo a causa di sostanze infiammabili, caustiche o velenose!

Le macchine che sono entrate in contatto con sostanze pericolose prima dello smaltimento devono essere decontaminate!

- ▷ Osservare quanto segue per lo smaltimento:
 - a) Raccogliere oli e grassi e smaltirli separatamente in base alle disposizioni locali.
 - b) Non miscelare solventi, decalcaranti e residui di vernice.
 - c) Smontare i componenti e smaltirli in base alle disposizioni vigenti.
 - d) Smaltire la macchina in base alle disposizioni nazionali e locali valide.
 - e) Le parti soggette a usura (indicate come tali nell'elenco dei pezzi di ricambio) sono rifiuti speciali e devono essere smaltite in base alle leggi sui rifiuti nazionali e locali.

4 Struttura e funzionamento

4.1 Struttura

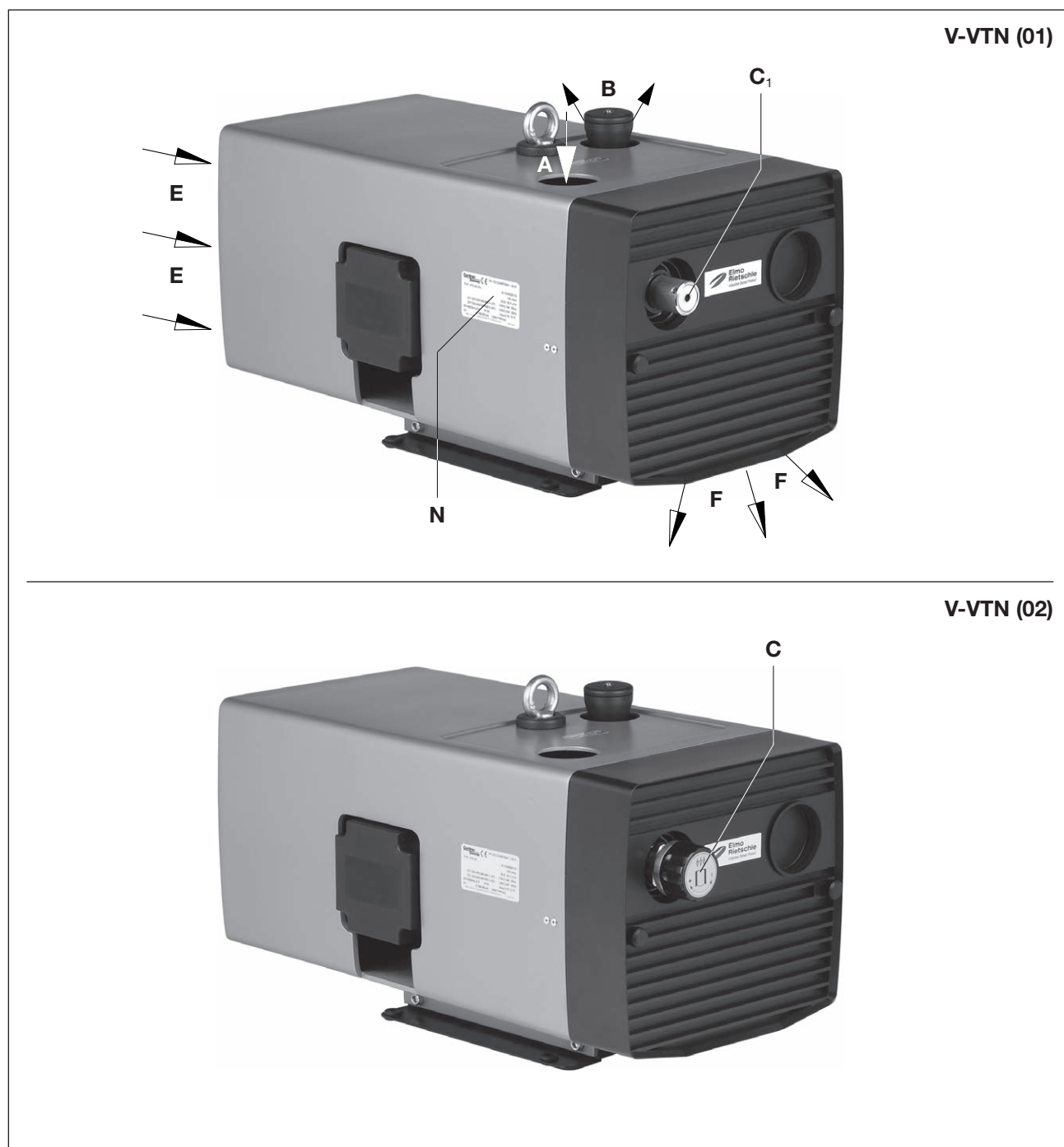

Fig. 2 Pompa per vuoto V-VTN (01) / V-VTN (02)

- | | | | |
|----------------------|---------------------------|----------|-------------------------------|
| A | Collegamento vuoto | E | Ingresso aria raffreddamento |
| B | Uscita aria scarico | F | Uscita aria di raffreddamento |
| C | Valvola regolazione vuoto | | |
| C₁ | Valvola sicurezza vuoto | | |

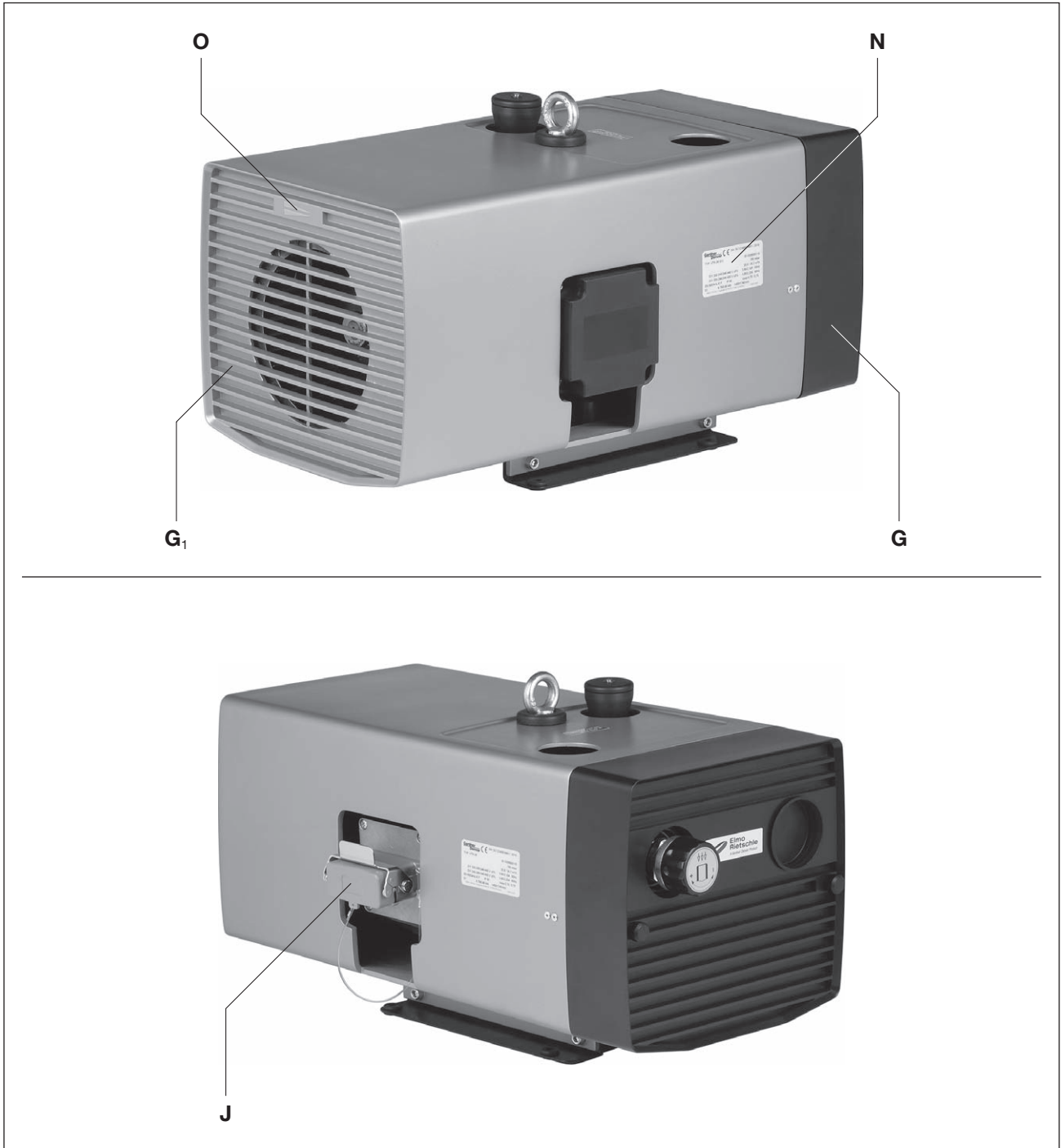

Fig. 3 Pompa per vuoto V-VTN

- | | | | |
|----------------------|--------------------------------|----------|--------------------------------|
| G | Griglia di scarico | N | Targhetta dati |
| G₁ | Griglia aspirazione | O | Freccia direzione di rotazione |
| J | Collegamento spina (opzionale) | | |

Struttura e funzionamento

4.1.1 Targhetta dati

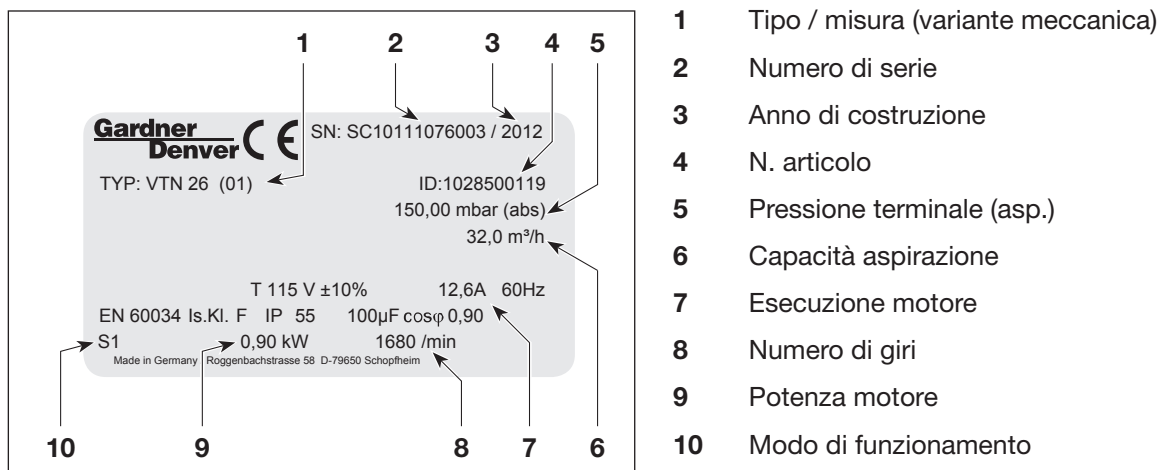

Fig. 4 Targhetta dati

4.2 Descrizione

La serie V-VTN sul lato dell'aspirazione ha una filettatura di collegamento e dal lato della pressione un silenziatore allo scarico. L'aria aspirata viene pulita attraverso un microfiltro fine incorporato.

Il motore e la pompa hanno un albero in comune.

I pompe per vuoto sono alloggiati in una calotta di plastica. Nella calotta è alloggiato anche un ventilatore per il raffreddamento.

I modelli V-VTN (02) di serie hanno una valvola di regolazione del vuoto (Fig. 2/C), che consente di impostare il vuoto al livello desiderato, con limitazione verso l'alto.

4.3 Campi di impiego

Le pompe rotative a palette vuoto a secco da V-VTN 16 a V-VTN 41 sono adatte per la creazione di vuoto in sistemi chiusi o di vuoto continuo nell'ambito di aspirazione da 150 a 1000 mbar (asp.).

La capacità di aspirazione libera è di 15, 25 und 40 m³/h a 50 Hz. Il foglio dati D 281 illustra la dipendenza della capacità di aspirazione dalla pressione di aspirazione.

Queste macchine con funzionamento a secco sono adatte per il trasporto di aria con umidità relativa compresa fra 30 e 90%.



In caso di accensione frequente (a intervalli regolari ca. 10 volte in un'ora, il limite di sovratemperatura dell'avvolgimento del motore e dei cuscinetti può essere superato. Per impieghi simili contattare il produttore.



In caso di posizionamento all'aperto, il gruppo deve essere protetto degli influssi atmosferici (p.es. con una tettoia).

5 Posizionamento

5.1 Preparazione

Garantire quanto segue:

- La macchina deve essere liberamente accessibile da ogni lato
- Non chiudere le griglie e le aperture di aerazione
- Deve essere previsto sufficiente spazio per il montaggio/lo smontaggio delle tubature e per i lavori di manutenzione, in particolare per il montaggio e lo smontaggio della macchina
- Assenza di vibrazioni esterne
- Assenza di aria di scarico calda di altre macchine aspirate dall'aria di raffreddamento



Per smontare la griglia di scarico (Fig. 3/G) e la griglia di aspirazione (Fig. 3/G₁), per la manutenzione prevedere almeno 30 cm di spazio. Inoltre, gli ingressi (Fig. 2/E) e le uscite (Fig. 2/F) dell'aria di raffreddamento devono avere una distanza di almeno 10 cm dalle pareti vicine (l'aria di raffreddamento fuoriuscita non deve essere riaspirata).

5.2 Posizionamento

AVVISO

La macchina può essere usata solo se montata orizzontalmente.

Danni a cose a causa di ribaltamento e caduta della macchina.

In caso di posizionamento ad un'altezza superiore a 1000 m sopra il livello del mare, le prestazioni diminuiscono. In questi casi contattare il fornitore.

Fare attenzione alle seguenti caratteristiche del terreno:

- in piano e diritto
- la portata della superficie di appoggio deve essere adatta al peso della macchina



È possibile posizionare la macchina su fondo solido senza ancoraggio. In caso di posizionamento su una sottostruttura si consiglia un fissaggio con elementi ammortizzatori elastici.

5.3 Collegamento delle tubature

- a) Collegamento vuoto (Fig. 2/A).

AVVISO

In caso di danni a cose a causa di forze e coppie eccessive delle tubature sul gruppo, avvitare le tubature a mano.

Le prestazioni della pompa diminuiscono se le tubazioni sono troppo strette o troppo lunghe.

- b) Controllare che la tubatura di aspirazione sia collegata correttamente.

AVVISO

Lunghezza delle linee di collegamento

In caso di linee di collegamento (stessa sezione della connessione alla macchina) più lunghe di 3 metri, è utile montare valvole di non ritorno (ZRK) per evitare un reflusso dopo lo spegnimento.

5.4 Valvola di regolazione e limitazione

La regolazione del vuoto può avvenire ruotando la manopola di regolazione (Fig. 2/C) in base alla targhetta dei simboli applicata su questa.

AVVISO

Non usare senza le valvole limitatrici e di regolazione di serie

La macchina può subire danni se il vuoto ammesso (vedi targhetta dati) viene superato.

5.6 Collegare il motore

! PERICOLO
Pericolo di morte a causa di installazione elettrica non a regola d'arte!

L'installazione elettrica deve essere eseguita solo da un elettricista qualificato in conformità alla norma EN 60204. L'interruttore principale deve essere provvisto dal gestore.

- a) I dati elettrici del motore sono indicati sulla targhetta dati (Fig. 2/N) o sulla targhetta dati motore. I motori sono conformi a DIN EN 60034 e sono eseguiti con classe di protezione IP 55 e classe isolamento F. Lo schema di collegamento è situato nella morsettiera del motore (non si applica nella versione con collegamento a spina). I dati del motore devono essere confrontati con quelli della rete di alimentazione usata (tipo corrente, tensione, frequenza di rete, amperaggio ammesso).
- b) Collegare il motore attraverso il connettore a spina (Fig. 3/J) ossia l'interruttore magnetotermico (per la protezione dell'interruttore magnetotermico e dello scarico di trazione del cavo di collegamento è necessario prevedere un pressacavo). Consigliamo di usare interruttori magnetotermici con disattivazione ritardata, dipendente da un ev. sovraccarico. Sovraccarichi di breve durata possono verificarsi se si avvia la macchina a freddo.

AVVISO
Alimentazione elettrica

Le condizioni del luogo di impiego devono corrispondere alle indicazioni sulla targhetta dati motore. Ammesso senza riduzione delle prestazioni:

- $\pm 5\%$ deviazione tensione
- $\pm 2\%$ deviazione frequenza

6 Messa in funzione e spegnimento

6.1 Messa in funzione



AVVERTENZA

Usò non conforme

Può causare lesioni gravi, anche mortali, pertanto è necessario osservare le indicazioni di sicurezza!



ATTENZIONE

Emissione sonora

I livelli di pressione sonora max., misurati in base a EN ISO 3744 sono indicati nel cap. 9. In caso di soggiorno prolungato vicino alla macchina in moto, indossare protezioni per l'udito per evitare danni permanenti all'udito!

AVVISO

Attendere l'arresto

La macchina deve essere riaccesa solo dopo l'arresto.

6.1.1 Controllo del senso di rotazione

- ▷ Il senso di rotazione previsto dell'albero di azionamento è contrassegnato dalla freccia (Fig.32/O).
- a) Per il controllo del senso di rotazione avviare brevemente il motore (max. due secondi). Guardando il ventilatore del motore, questo deve girare in senso orario.



Durante questo avvio non collegare la linea di aspirazione.

AVVISO

Senso di rotazione sbagliato

Un uso prolungato in senso inverso della macchina può danneggiare o rompere le palette.

Usare un indicatore del campo rotante per controllare il senso di rotazione (**campo rotazione sinistro**).

6.2 Spegnimento / stoccaggio

Disattivare la macchina

- a) Spegnerne la macchina.
 - b) Se disponibile, chiudere il dispositivo di chiusura della linea di aspirazione e pressione.
 - c) Staccare la macchina dalle sorgenti di alimentazione.
 - d) Togliere la pressione dalla macchina:
Aprire lentamente le tubature.
⇒ La pressione scende lentamente.
 - e) Rimuovere le tubature e i tubi.
 - f) Chiudere i collegamenti dei raccordi di aspirazione e pressione con pellicola adesiva.
- 📄 vedi anche cap. 3.2.1, pagina 11

6.3 Rimessa in funzione

- a) Controllare la condizione della macchina (pulizia, cablaggio ecc.).
- 📄 Posizionamento, vedi capitolo 5, pagina 15
- 📄 Messa in funzione, vedi capitolo 6.1, pagina 18

7 Manutenzione e riparazioni



PERICOLO

Pericolo di morte a causa di contatto con parti sotto tensione!

Prima di eseguire lavori di manutenzione, disalimentare la macchina attraverso l'interruttore principale o togliendo la spina di rete dalla rete, assicurando la macchina contro riaccensione.



AVVERTENZA

Superfici molto calde

Durante i lavori di manutenzione esiste pericolo di ustioni a causa di parti molto calde della macchina. Attendere il raffreddamento.

7.1 Garantire un esercizio sicuro

Per garantire un esercizio sicuro, eseguire regolarmente gli interventi di manutenzione.

Gli intervalli di manutenzione dipendono dall'uso della macchina.

Per tutti i lavori descritti nel capitolo 2.8 "Note sulla sicurezza relative a posizionamento, messa in funzione, manutenzione e ispezione".

L'impianto dovrebbe essere sempre mantenuto pulito.

7.2 Attività di manutenzione

Intervallo	Intervento	Capitolo
mensilmente	Controllare la tenuta e il fissaggio delle tubature e dei raccordi a vite, ev. sigillare/serrare.	—
mensilmente	Controllare la tenuta della morsettiera e delle aperture di introduzione dei cavi, ev. sigillare.	—
mensilmente	Pulire la valvola di regolazione, le fessure di aerazione della macchina e i coperchi alettati del motore. In caso di molta polvere, pulire gli spazi fra i coperchi alettati.	—
—	I cuscinetti della macchina sono lubrificati a vita e non devono essere rilubrificati.	—
mensilmente / semestralmente	Pulire / sostituire la cartuccia filtro	7.2.1
V-VTN 16: 7.000 h / 1.000 h V-VTN 26: 5.000 h / 1.000 h V-VTN 41: 3.000 h / 1.000 h	Controllo palette ⇔ Sostituzione palette	7.2.2

7.2.1 Filtraggio dell'aria

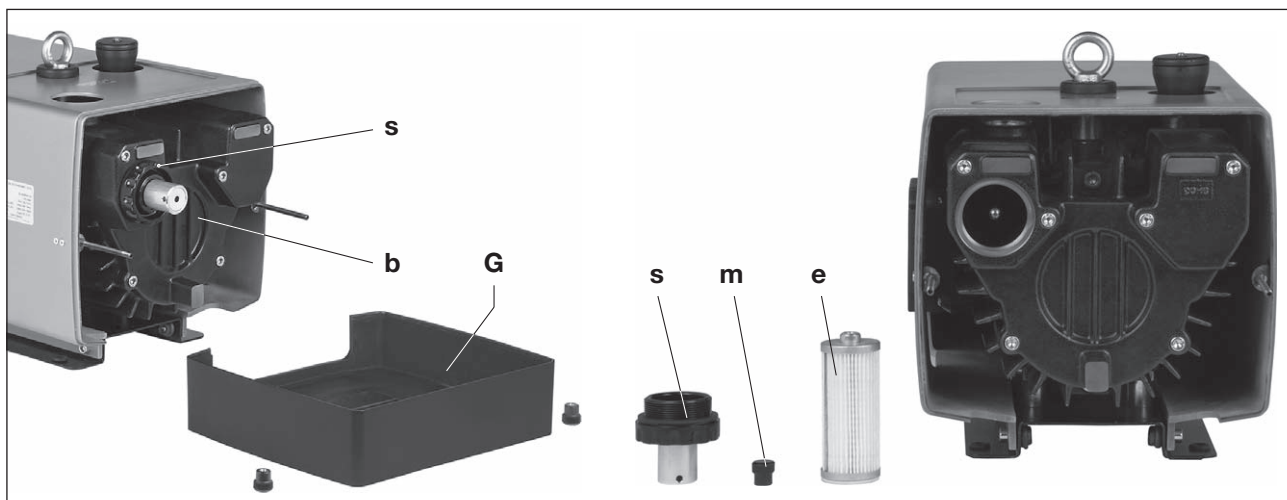

Fig. 5 Filtraggio aria

- G** Griglia di scarico
- b** Coperchio corpo pompa
- e** Cartuccia filtro
- m** Pomello zigrinato
- s** Coperchio a vite

AVVISO

Manutenzione insufficiente del filtro dell'aria

Le prestazioni della macchina si riducono con possibile danneggiamento della macchina.

La cartuccia filtro dell'aria di aspirazione (Fig. 5/e) deve essere pulita mensilmente o in base all'inquinamento anche più frequentemente, soffiando dall'interno verso l'esterno. Nonostante la pulizia del filtro il grado di separazione peggiorerà costantemente. Per questo motivo il filtro deve essere sostituito ogni sei mesi.

Filterwechsel:

Allentare il coperchio a vite (Fig. 5/s) e il pomello zigrinato (Fig. 5/m). Estrarre la cartuccia del filtro (Fig. 5/e) e pulirla, ev. sostituirla. Il montaggio avviene in senso inverso.

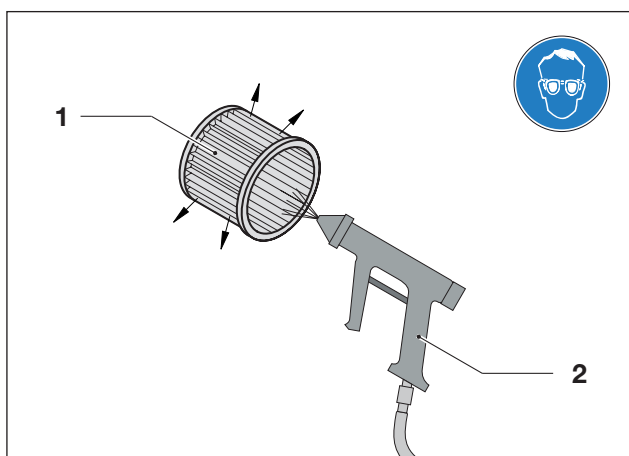

Fig. 6 Soffiare la cartuccia filtro

- 1** Cartuccia filtro
- 2** Aria compressa

AVVERTENZA

Pericolo di lesioni a causa dell'aria compressa

Soffiando con l'aria compressa particelle trasportate o polvere sollevata possono causare lesioni oculari.

Quando si usa l'aria compressa per la pulizia, indossare sempre occhiali di protezione e mascherina.

7.2.2 Sostituzione palette

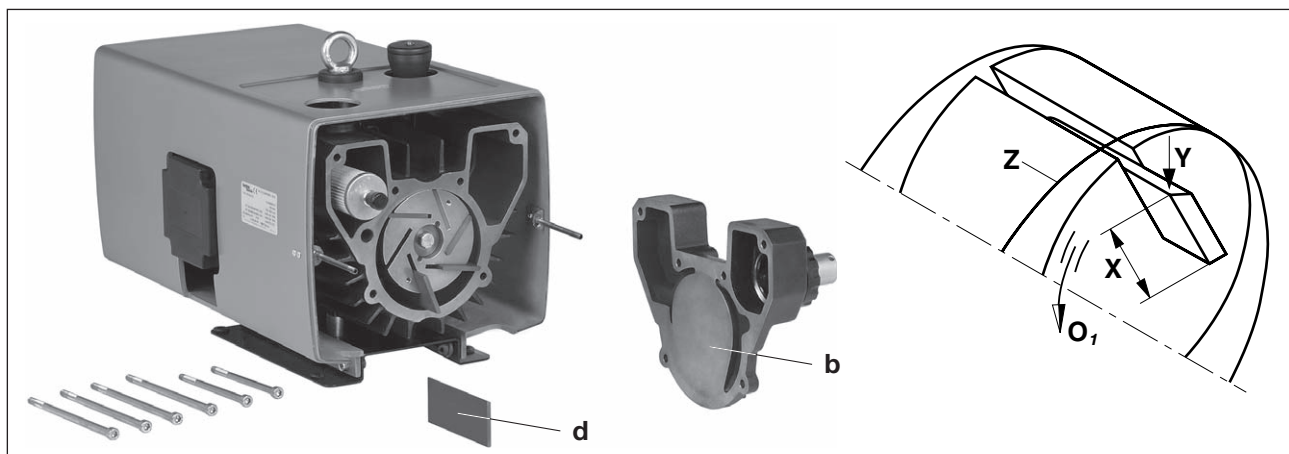

Fig. 7 Sostituzione palette

- O₁** Senso di rotazione
- X** Altezza min.
- Y** Lato obliquo della palette
- Z** Foro del corpo
- b** Coperchio corpo pompa
- d** Palette

Controllo palette:

il modello V-VTN 16/26 ha 6 palette e il modello V-VTN 41 7 palette di carbone, che durante l'uso si consumano.

V-VTN 16: primo controllo dopo 7.000 ore di funzionamento, successivamente ogni 1.000 ore.

V-VTN 26: primo controllo dopo 5.000 ore di funzionamento, successivamente ogni 1.000 ore.

V-VTN 41: primo controllo dopo 3.000 ore di funzionamento, successivamente ogni 1.000 ore.

Svitare la griglia di scarico (Fig. 5/G) . Svitare il coperchio (Fig. 7/b) dal corpo. Estrarre le palette (Fig. 7/d) per un controllo. Tutte le palette devono avere un'altezza minima (Fig. 7/X):

Modello X (altezza minima)

V-VTN 16, 26 24 mm

V-VTN 41 35 mm



Le palette devono essere sostituite in serie.

Sostituzione palette: se durante il controllo si determina che l'altezza minima è già stata raggiunta o superata, sostituire tutta la serie di palette.

Soffiare il corpo e le fessure del rotore. Inserire le palette nelle fessure del rotore. Fare attenzione a inserire le palette con il lato obliquo (Fig. 7/Y) rivolto verso l'esterno e che nel senso di rotazione (Fig. 7/O₁) corrispondano con il percorso del foro del corpo (Fig. 7/Z). Avvitare il coperchio del corpo (Fig. 7/b) e la griglia di scarico (Fig. 6/G). Prima dell'uso controllare il movimento libero delle palette, ruotando il ventilatore, svitando la griglia di aspirazione (Fig. 2/G₁).

7.3 Riparazione / assistenza

- a) In caso di riparazioni in loco, il motore deve essere scollegato dalla rete da un elettricista in modo che non possa avviarsi inavvertitamente. Per le riparazioni contattare il produttore, le sedi o i rappresentanti di questo. Richiedere l'indirizzo dell'assistenza competente al produttore (vedi indirizzo produttore).

Fig. 8 Dichiarazione nulla osta 7.7025.003.17

AVVISO

A ogni macchina che per ispezione, manutenzione o riparazione viene inviata al servizio assistenza di Elmo Rietschle deve essere allegata una dichiarazione di nulla osta. Questa fa parte della documentazione di fornitura.

- b) Dopo la riparazione, ossia la rimessa in funzione, è necessario seguire le istruzioni indicate in "Posizionamento" e "Messa in funzione", come durante la prima messa in funzione.

8 Malfunzionamenti: Cause ed eliminazione

Malfunzionamento	Causa	Eliminazione	Nota
La macchina viene spenta dall'interruttore magnetotermico	Tensione di rete / frequenza non corrisponde ai dati motore	Verifica da parte di un elettricista	Capitolo 5.5
	Collegamento alla morsettiera motore non corretta		
	Interruttore magnetotermico non impostato correttamente		
	Interruttore magnetotermico scatta troppo presto	Uso di un interruttore magnetotermico con ritardo in base al sovraccarico, che tenga conto della breve sovratensione all'avvio (esecuzione con interruttore di cortocircuito e sovraccarico in base a VDE 0660 parte 2, ossia IEC 947-4)	
	Valvola di regolazione sporca, con superamento del vuoto ammesso	Pulire / sostituire valvola di regolazione	Capitolo 7.2 Capitolo 7.4
Quantità aria aspirata insufficiente	Filtro aspirazione sporco	Pulire / sostituire filtro aspirazione	Capitolo 7.2.1 Capitolo 7.4
	Conduttura aspirazione troppo lunga o troppo stretta	Controllare tubo ossia conduttura	Capitolo 5.3
	Perdite sulla macchina o nel sistema	Controllare tubature e raccordi a vite in relazione a tenuta e fissaggio	Capitolo 7.2
	Palette danneggiate	Sostituire palette	Capitolo 7.2.2 Capitolo 7.4

Malfunzionamenti: Cause ed eliminazione

Malfunzionamento	Causa	Eliminazione	Nota
La pressione finale (max. vuoto) non viene raggiunta	Perdite sulla macchina o nel sistema	Controllare tubature e raccordi a vite in relazione a tenuta e fissaggio	Capitolo 7.2
	Palette consumate o danneggiate	Sostituire palette	Capitolo 7.2.2 Capitolo 7.4
La macchina si scalda troppo	Temperatura ambiente o di aspirazione eccessiva	Osservare l'uso conform	Capitolo 2.3
	Flusso aria di raffreddamento impedito	Controllare le condizioni ambientali	Capitolo 5.1
		Pulire fessure aerazione	Capitolo 7.2
Valvola di regolazione sporca, con superamento del vuoto ammesso	Pulire/sostituire valvola di regolazione	Capitolo 7.2 Capitolo 7.4	
La macchina genera rumori anomali	Il corpo del compressore è usurato (segni da vibrazione)	Fare riparare dal costruttore o in officina convenzionata	Elmo Rietschle Assistenza
	La valvola di regolazione vibra	Sostituire valvola	Capitolo 7.4
	Palette danneggiate	Sostituire palette	Capitolo 7.2.2 Capitolo 7.4
In caso di malfunzionamenti non eliminabili rivolgersi all'assistenza di Elmo Rietschle.			

9 Dati tecnici

V-VTN			16	26	41
Livello pressione sonora (max.) EN ISO 3744 Tolleranza ± 3 dB(A)	dB(A)	50 Hz	66	65	70
		60 Hz	70	67	72
Peso (max.)	kg	3 ~	26,8	30,7	46,7
		1 ~	27,2	31,9	47,0
Lunghezza	mm	(01)	459	489	554
		(02)	477	507	593
Larghezza	mm		245	245	275
Altezza	mm		286	286	319
Collegamento vuoto			G 1/2	G 1/2	G 3/4

(01) Valvola sicurezza vuoto

(02) Valvola regolazione vuoto

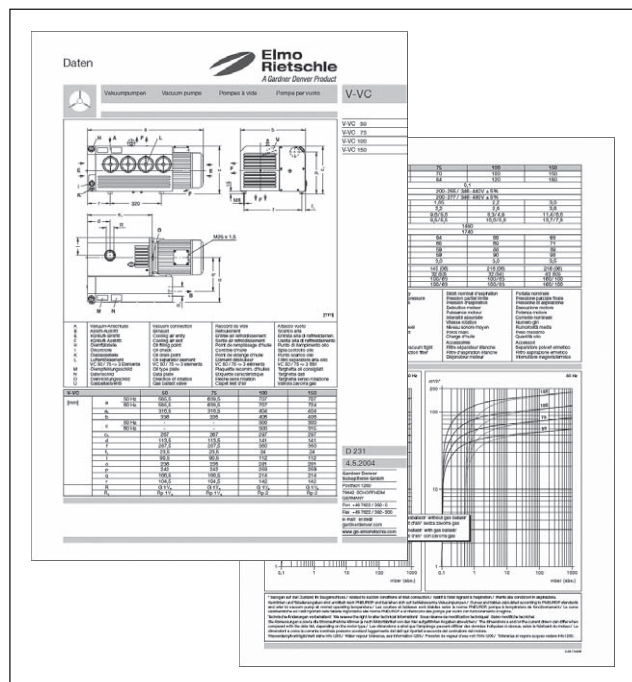

Fig. 11 Foglio dati (esempio)

Ulteriori dati tecnici possono essere desunti dal foglio dati **D 281**

- Download file PDF:
D 281 → V-VTN 16 - V-VTN 41
- Download file PDF:
<http://www.gd-elmorietschle.com>
→ Download
→ Documentazione prodotti
→ Serie V → Scheda tecnica

AVVISO

Con riserva di modifiche tecniche!



www.gd-elmorietschle.com
er.de@gardnerdenver.com

Gardner Denver
Schopfheim GmbH
Roggenbachstraße 58
79650 Schopfheim · Deutschland
Tel. +49 7622 392-0
Fax +49 7622 392-300

Gardner

Denver

Elmo Rietschle is a brand of
Gardner Denver's Industrial Products
Division and part of Blower Operations.

Dichiarazione di conformità CE ai sensi delle Direttive 2006/42/CE

Con la presente il costruttore: Gardner Denver Schopfheim GmbH
Postfach 1260
D-79642 Schopfheim

dichiara che il macchinario: vacuum pump
della: Serie V-VTN
Modelli V-VTN 6, V-VTN 10, V-VTN 15,
V-VTN 25, V-VTN 40, V-VTN 60
V-VTN 16, V-VTN 26, V-VTN 41

è conforme alle disposizioni della Direttiva sopra indicata.

Sono applicate le seguenti norme armonizzate:

EN 1012-2:1996+A1:2009 Compressori e pompe per vuoto — Requisiti di sicurezza —
Parte 2: Pompe per vuoto

La presente Dichiarazione di conformità perde validità se si apportano modifiche al macchinario non precedentemente concordate con il costruttore e da questi autorizzate per iscritto

Nome e indirizzo del responsabile della documentazione CE Gardner Denver Schopfheim GmbH
Postfach 1260
D-79642 Schopfheim

Gardner Denver Schopfheim GmbH
Schopfheim, 1.03.2015



Dr. Friedrich Justen, Director Engineering

Gardner Denver Schopfheim GmbH

Roggenbachstr. 58, 79650 Schopfheim Telefono: +49/(0)7622/392-0 Fax: +49/(0)7622/392-300

La riparazione e/o la manutenzione di pompe per vuoto e componenti vengono svolte solo in presenza di una dichiarazione corretta e compilata per intero. In caso contrario, non è possibile dare inizio a lavori di riparazione, con conseguenti ritardi.

La presente dichiarazione può essere compilata e firmata solo da personale qualificato e autorizzato.

1. Tipo delle pompe per vuoto/dei componenti	2. Motivo della restituzione
Denominazione del tipo: _____	_____
Numero della macchina: _____	_____
Numero d'ordine: _____	_____
Data di consegna: _____	_____

3. Condizioni pompa per vuoto/componente	4. Contaminazione dovuta alle condizioni di utilizzo delle pompe per vuoto/componenti
È stato/stata utilizzato/a? SÌ <input type="checkbox"/> NO <input type="checkbox"/>	Tossico SÌ <input type="checkbox"/> NO <input type="checkbox"/>
Quale lubrificante è stato utilizzato? _____	Corrosivo SÌ <input type="checkbox"/> NO <input type="checkbox"/>
La pompa/il componente è stato/a svuotato/o? (prodotto/materiali di esercizio) SÌ <input type="checkbox"/> NO <input type="checkbox"/>	Microbiologico*) SÌ <input type="checkbox"/> NO <input type="checkbox"/>
La pompa/il componente è pulita/o, decontaminata/o, ed è libera/o da olio, grasso e sostanze nocive per la salute? SÌ <input type="checkbox"/>	Esplosivo*) SÌ <input type="checkbox"/> NO <input type="checkbox"/>
	Radioattivo*) SÌ <input type="checkbox"/> NO <input type="checkbox"/>
	altro SÌ <input type="checkbox"/> NO <input type="checkbox"/>
Detergente: _____	
Metodo di pulizia: _____	

*) Le pompe/i componenti con contaminazione microbiologica, esplosiva o radioattiva vengono accettate/i solo dietro prova di una pulizia eseguita in ottemperanza alle vigenti normative.

Tipologia degli agenti inquinanti o dei prodotti di reazione pericolosi dovuti al processo con cui le pompe per vuoto/i componenti sono venute/i a contatto:

Nome commerciale, prodotto Costruttore	Denominaz. chimica	Classe di pericolo	Misure per la liberazione degli agenti inquinanti	Pronto soccorso p. incidenti
1				
2				
3				
4				

Misure di sicurezza personale: _____

Prodotti di decomposizione pericolosi sotto sollecitazione termica SÌ NO

Quali: _____

5. Dichiarazione vincolante

Si assicura che le informazioni in questa dichiarazione sono conformi alla verità e complete e che il sottoscritto è nella posizione di valutarne la correttezza. Siamo a conoscenza del fatto di essere responsabili nei confronti del contraente per danni derivanti da dati incompleti ed errati. Ci impegniamo a sollevare il contraente da richieste di risarcimento danni di terzi dovute a dati incompleti o errati. Siamo a conoscenza del fatto di essere direttamente responsabili, a prescindere dalla presente dichiarazione, verso terzi, in particolare verso i collaboratori del contraente incaricati della manipolazione/riparazione del prodotto.

Ditta: _____

Via: _____ CAP, località: _____

Telefono: _____ Fax: _____

Nome (in stampatello) _____ Posizione: _____

Data: _____ Timbro aziendale: _____

Firma vincolante: _____