

## Mode d'emploi

V-VC 40 | 50 | 75 | 100 | 150 | 202 | 303 OXY

Pompe à vide



Série V  
V-Series

Tiroir rotatif  
Rotary Vane



## Table des matières

<b>1</b>	<b>Préface</b> .....	<b>4</b>
1.1	Principes .....	4
1.2	Public cible .....	4
1.3	Documentation fournisseur et documents de référence .....	4
1.4	Directives, normes, lois .....	4
1.5	Droit d'auteur .....	4
1.6	Clause de non-responsabilité .....	5
1.7	Termes spécialisés et abréviations .....	5
<b>2</b>	<b>Sécurité</b> .....	<b>6</b>
2.1	Généralités .....	6
2.2	Identification des signaux d'avertissement .....	6
2.3	Symboles et signification .....	6
2.4	Utilisation conforme .....	8
2.5	Modes opératoires non autorisés .....	8
2.6	Qualification et formation du personnel .....	9
2.7	Équipement de protection individuel .....	9
2.8	La sécurité à l'esprit .....	10
2.9	Responsabilité de l'exploitant .....	10
2.10	Substances dangereuses .....	10
	2.10.1 Substances transportées .....	10
	2.10.2 Matières consommables et lubrifiants .....	11
2.11	Dispositifs de sécurité, fonctions surveillées .....	11
2.12	Arrêt d'urgence / coupure d'urgence .....	11
2.13	Protection de l'environnement .....	11
<b>3</b>	<b>Transport et stockage</b> .....	<b>12</b>
3.1	Transport .....	12
	3.1.1 Déballage et vérification du matériel livré .....	12
	3.1.2 Levage et transport .....	12
3.2	Stockage .....	13
	3.2.1 Conditions ambiantes de stockage .....	13
<b>4</b>	<b>Vue d'ensemble du produit et fonctionnement</b> .....	<b>14</b>
4.1	Vue d'ensemble du produit .....	14
4.2	Étiquette caractéristique .....	16
4.3	Description .....	16
4.4	Domaines d'application .....	17
<b>5</b>	<b>Installation</b> .....	<b>18</b>
5.1	Opérations préliminaires à l'installation .....	18
5.2	Installation .....	18
5.3	Raccordement des tuyauteries .....	19
5.4	Contrôle de l'huile de lubrification .....	20
5.5	Raccordement du moteur .....	21

<b>6</b>	<b>Mise en service et mise hors service</b>	<b>22</b>
6.1	Mise en service	23
6.1.1	Contrôle de l'installation	23
6.1.2	Contrôle du sens de rotation	23
6.2	Utilisation	23
6.2.1	Contrôlez le niveau d'huile	23
6.3	Mise hors service	24
6.3.1	Arrêt de la machine	24
6.3.2	Stockage de la machine	24
6.4	Remise en service	24
<b>7</b>	<b>Entretien et maintenance</b>	<b>25</b>
7.1	Garantie de la sécurité de fonctionnement	25
7.2	Tableau de maintenance	26
7.3	Travaux de maintenance préliminaires	26
7.4	Nettoyage de la pompe à vide	27
7.5	Nettoyage du filtre	27
7.5.1	Nettoyez le filtre crépine dans la bride d'aspiration	27
7.5.2	Nettoyage de la cartouche de filtre de la vanne de lest	28
7.6	Huile de lubrification	28
7.6.1	Faire l'appoint d'huile	29
7.6.2	Vidange d'huile	29
7.7	Éléments déshuileurs	30
7.8	Moteur et accouplement	31
7.8.1	Moteur	31
7.8.2	Accouplement	31
7.9	Réparation / SAV	32
7.10	Pièces de rechange	32
<b>8</b>	<b>Pannes</b>	<b>33</b>
8.1	Tableau des pannes	33
<b>9</b>	<b>Démontage et mise au rebut</b>	<b>36</b>
9.1	Démontage	36
9.2	Mise au rebut	36
<b>10</b>	<b>Caractéristiques techniques</b>	<b>37</b>
10.1	Caractéristiques techniques V-VC 40-150 OXY	37
10.2	Caractéristiques techniques V-VC 202-303 OXY	37

# 1 Préface

## 1.1 Principes

Le présent mode d'emploi :

- fait partie des pompes à vide à tiroirs rotatifs à bain d'huile suivantes des types V-VC 40 | 50 | 75 | 100 | 150 | 202 | 303 OXY.
- en décrit l'utilisation professionnelle et sûre dans toutes les phases de vie et concerne tous les responsables.
- contient des indications fondamentales pour l'installation, la mise en service et les opérations de maintenance et inspection.
- doit être disponible sur le lieu d'utilisation.

Dans ce mode d'emploi, les figures sont destinées à faciliter la compréhension et peuvent différer des composants installés. Ceci n'infirme pas la validité des informations fournies dans le mode d'emploi.

## 1.2 Public cible

Le présent mode d'emploi s'adresse à un personnel technique qualifié et formé.

## 1.3 Documentation fournisseur et documents de référence

Document	Contenu	No
Documentation fournisseur	Mode d'emploi	BA 231-OXY
	Déclaration de conformité	C 0045
	Déclaration d'innocuité	7.7025.003.17
Liste des pièces de rechange	Documents relatifs aux pièces de rechange	E 231
Fiche technique	Caractéristiques techniques et courbes caractéristiques	D 231 D 232-20
Fiche d'information	Compatibilité avec la vapeur d'eau pour pompes à vide à bain d'huile	I 200
Fiche d'information	Directive relative au stockage des machines	I 150
Fiche d'information	Réglementation relative au stockage des lubrifiants	I 100

## 1.4 Directives, normes, lois

Voir Déclaration de conformité.

## 1.5 Droit d'auteur

Ce mode d'emploi est destiné à l'usage interne du client.

Sauf indication contraire, la transmission à des tiers, la reproduction à des fins autres que l'usage interne, ainsi que l'utilisation et le partage avec des tiers de son contenu, dans son intégralité ou par extraits, sont interdits.

Le non-respect de ces restrictions ouvre droit à des dommages et intérêts.

## 1.6 Clause de non-responsabilité

Nous vous prions de noter que nous ne pouvons pas assumer la responsabilité de dommages dus au non-respect du présent mode d'emploi. Gardner Denver Schopfheim GmbH n'assume aucune responsabilité dans les cas suivants :

- utilisation non conforme
- non-respect du présent mode d'emploi
- non-respect de l'ensemble des documents et des informations
- installation, utilisation, maintenance et remise en état effectuées par du personnel insuffisamment qualifié
- modification ou élimination du numéro de fabrication ou de série
- utilisation de pièces de rechange non autorisées par **Gardner Denver Schopfheim GmbH**
- modifications arbitraires de la machine ou des accessoires livrés par **Gardner Denver Schopfheim GmbH**

Veuillez aussi noter que les réparations sont réservées à des ateliers autorisés qui utilisent des pièces de rechange d'origine. Dans le cas contraire, notre garantie expire.

## 1.7 Termes spécialisés et abréviations

Terme	Explication
Machine	Combinaison pompe et moteur prête à être raccordée
Moteur	Moteur d'entraînement de la pompe
Pompe à vide	Machine servant à générer une dépression (vide)
Tiroir rotatif	Principe de construction/de fonctionnement de la machine
Capacité d'aspiration	Débit volumique d'une pompe à vide en fonction de l'état du raccord d'aspiration indiqué en m <sup>3</sup> /h
Pression limite (abs.)	Vide maximal pouvant être atteint par une pompe à orifice d'aspiration fermé, indiquée en tant que pression absolue en mbar (abs.)
Vide continu	Le vide ou l'intervalle de pression d'aspiration de travail en service continu de la pompe. Le vide continu ou la pression d'aspiration est $\geq$ au vide limite et $<$ à la pression atmosphérique.
Émissions sonores	Le bruit émis à partir d'un certain niveau de charge est indiqué sous la forme d'une valeur numérique, le niveau de pression acoustique dB(A) selon EN ISO 3744.

Abréviation	Signification
Fig.	Figure
Tab.	Tableau
V-VC	Type de pompe à vide
OXY	Machine pour le transport de gaz à teneur élevée en oxygène et autres agents oxydants

## 2 Sécurité

Le fabricant ne saurait être tenu responsable de dommages causés du fait du non-respect des consignes données dans l'ensemble de la documentation fournie.

### 2.1 Généralités

Ce mode d'emploi contient des consignes fondamentales en matière d'installation, de mise en service, d'opérations de maintenance et d'inspection dont l'observation permet de garantir une manipulation de la machine en toute sécurité et d'éviter ainsi les dégâts matériels et les lésions corporelles.

Il faut observer les consignes de sécurité de tous les chapitres.





Le personnel spécialisé responsable/l'exploitant sont tenus de lire entièrement le mode d'emploi et de le comprendre avant l'installation et la mise en service. Le contenu du mode d'emploi doit rester accessible au personnel spécialisé/à l'exploitant à tout moment. Les consignes apposées directement sur la machine doivent être respectées et maintenues dans un état de lisibilité parfaite. Ceci vaut notamment pour :

- le marquage des raccordements
- l'étiquette caractéristique et l'étiquette caractéristique du moteur
- les plaques indicatrices et les signaux d'avertissement



il est interdit de retirer les étiquettes caractéristiques sur la pompe à vide, y compris en cas de revente de la machine. Pour toute question concernant le produit, il faut toujours indiquer le numéro de série.





Le respect des directives locales applicables incombe à l'exploitant.

### 2.2 Identification des signaux d'avertissement

Avertissement	Niveau de danger
 <b>DANGER</b>	... signale une situation dangereuse pouvant entraîner des blessures mortelles, voire la mort, si elle n'est pas évitée.
 <b>AVERTISSEMENT</b>	... signale une situation potentiellement dangereuse, pouvant entraîner des blessures graves, voire la mort, si elle n'est pas évitée.
 <b>ATTENTION</b>	... signale une situation dangereuse, pouvant entraîner des blessures légères à moyennes, si elle n'est pas évitée.
 <b>AVIS</b>	... signale une situation dangereuse, pouvant entraîner des dommages ou la destruction d'objets matériels, si elle n'est pas évitée.

### 2.3 Symboles et signification

Symbole	Explication
	Consigne opératoire, mesure
a), b),...	Consigne opératoire en plusieurs étapes
	Résultat
	Renvoi

Symbole	Explication
<p data-bbox="204 293 504 320">Signaux d'avertissement</p> 	<p data-bbox="555 293 1406 353">Respectez toutes les consignes de sécurité accompagnées de ce symbole afin d'éviter tout danger de blessure et mort.</p> <p data-bbox="555 371 1042 398">Signale un danger potentiel de blessures</p> <p data-bbox="555 454 1074 481">Signale un danger lié à la tension électrique</p> <p data-bbox="555 537 1134 564">Signale un danger lié à des charges suspendues</p> <p data-bbox="555 620 1098 647">Signale un danger lié à des surfaces chaudes</p>
<p data-bbox="220 703 488 730">Signaux d'interdiction</p> 	<p data-bbox="555 703 1433 763">Respectez toutes les consignes accompagnées de ce symbole afin d'éviter tout danger de blessure et mort.</p> <p data-bbox="555 781 898 808">Respectez le mode d'emploi</p> <p data-bbox="555 864 914 891">Portez une protection oculaire</p> <p data-bbox="555 947 922 974">Portez des gants de protection</p> <p data-bbox="555 1030 967 1057">Portez des chaussures de sécurité</p> <p data-bbox="555 1113 914 1140">Portez une protection auditive</p> <p data-bbox="555 1196 959 1223">Utilisez un masque anti-poussière</p> <p data-bbox="555 1279 1425 1384">Mettez l'installation hors tension et sécurisez-la contre toute remise sous tension</p>
	<p data-bbox="555 1420 823 1447">Information, indication</p>
	<p data-bbox="555 1516 914 1543">Protection de l'environnement</p>

### 2.4 Utilisation conforme

L'utilisation non conforme peut entraîner des états de service dangereux et la formation de mélanges comburants

- Les machines de la version OXY ne doivent être exploitées que dans les conditions décrites ci-après.
- Les gaz corrosifs, nocifs ou susceptibles d'exploser ainsi que les substances organiques ne doivent pas être aspirés.

Les types sont conçus pour la mise sous vide de systèmes fermés ou pour assurer un vide continu dans la plage de pression d'aspiration suivante :

- VC 40-75 : 3 - 500 mbar (abs.)
- VC 100/150 : 2 - 500 mbar (abs.)
- VC 202/303 : 1 - 500 mbar (abs.)

La machine est adaptée au transport des substances suivantes :

- tous les gaz et les mélanges gaz-air secs non explosifs, non inflammables, non agressifs et non toxiques
- de l'air ou d'autres gaz à teneur accrue en oxygène (pourcentage volumique supérieur à 21 %) et d'autres agents oxydants à l'état gazeux
- de l'air : l'air aspiré peut contenir de la vapeur d'eau, mais pas d'eau ni d'autres liquides.

La machine ne doit être utilisée que dans les domaines d'application décrits dans le mode d'emploi :

- la machine ne doit être utilisée qu'en parfait état de fonctionnement
- la machine ne doit être utilisée que lorsque la température ambiante et la température d'aspiration sont comprises entre 12 et 40 °C  
Dans le cas de températures non comprises dans cet intervalle, veuillez nous contacter.
- Contre-pression admissible maximale : +100 mbar
- Pour la lubrification, utilisez seulement les types d'huile OXY-LUBE PLUS 100 prescrits

Toute utilisation autre ou dépassant celle décrite est non conforme.

L'utilisation conforme inclut également le respect des données de service, des matières consommables, des travaux de maintenance indiqués dans le mode d'emploi ainsi que des informations de la documentation des fabricants des composants et des pièces accessoires

En cas d'applications critiques et/ou si vous avez des doutes, contactez le fabricant. Un non-respect de cette consigne peut entraîner des défaillances de la machine.

### 2.5 Modes opératoires non autorisés

- Aspiration, transport et compression de substances explosives, inflammables, agressives ou toxiques, p.ex. poussière selon la norme ATEX Zone 20-22, ainsi que de solvants
- installation et utilisation dans un environnement à risque d'explosion (mélanges gaz/vapeur/brouillard-air ou mélanges poussière-air explosibles ou mélanges hybrides d'air et substances inflammables)
- Utilisation de la machine en milieu non industriel dans la mesure où l'installation ne permet pas de prendre les mesures de précaution et de sécurité qui s'imposent
- Service continu en dehors de la plage de pression d'aspiration
- Utilisation de la machine à l'état partiellement assemblé
- Utilisation de la machine dans des zones soumises à un rayonnement ionisant
- Contre-pressions côté refoulement excédant +100 mbar
- Modifications apportées à la machine et à ses accessoires
- Utilisation d'huile non autorisée par Gardner Denver Schopfheim GmbH
- manœuvre par du personnel non ou insuffisamment qualifié



## 2.6 Qualification et formation du personnel

Tous les travaux sont réservés exclusivement à du personnel spécialisé, qualifié, formé et légalement majeur. Les personnes non autorisées ne doivent pas séjourner dans la zone de la pompe à vide et leur accès à la zone de danger doit être interdit par des mesures appropriées.

- Assurez-vous que le personnel chargé des activités sur la machine a lu et compris le présent mode d'emploi avant de commencer les travaux, notamment les consignes de sécurité relatives à l'installation, à la mise en service, aux opérations de maintenance et d'inspection
- L'exploitant doit gérer les responsabilités, les compétences et la surveillance du personnel
- Les travaux suivants sont réservés exclusivement au personnel technique spécialisé, qui est formé aux tâches qui lui sont confiées et qui a été instruit :
  - transport uniquement par des transporteurs
  - installation, mise en service, opérations de maintenance et d'inspection dépannage par du personnel technicien spécialisé (p. ex. ajusteur, mécanicien)
  - les travaux sur la partie électrique sont réservés exclusivement à des électriciens qualifiés
- le personnel en cours de formation et non spécialisé n'est autorisé à effectuer des travaux sur la machine que sous la surveillance de personnel spécialisé autorisé et doit avoir été informé des dangers potentiels lors d'une instruction dédiée à la sécurité

### Personnel spécialisé :

personne qui, en raison de sa formation spécialisée, ses connaissances, son expérience et sa maîtrise des normes pertinentes, est en mesure d'évaluer les travaux qui lui sont confiés et d'identifier des dangers potentiels.

### Personnel électricien spécialisé :

personnel spécialisé, qui a reçu une formation électrotechnique spécialisée et est familiarisé avec les opérations d'installation, service et maintenance des installations et des moyens de production électriques.

### Personnes non autorisées :

les personnes non autorisées sont des personnes, qui ne peuvent pas certifier une qualification, formation ou instruction correspondante pour des travaux sur la pompe à vide. Sont également des personnes non autorisées ces personnes qui, en raison de leur état physique, mental ou de santé, ne sont pas en mesure d'identifier les dangers que comporte la pompe à vide.

## 2.7 Équipement de protection individuel

L'exploitant doit veiller à ce que les vêtements et l'équipement de protection requis soient disponibles pour tous les travaux sur l'installation et que le personnel les porte. Il faut respecter les réglementations légales et les dispositions légales nationales en matière de sécurité au travail.

Équipement de protection recommandé :



Portez une protection oculaire



Portez des gants de protection



Portez des chaussures de sécurité



Portez une protection auditive

### 2.8 La sécurité à l'esprit

Outre les consignes de sécurité stipulées dans le présent mode d'emploi ainsi que les restrictions dictées par l'utilisation conforme, les dispositions de sécurité suivantes s'appliquent :

- réglementation en matière de prévention des accidents, prescriptions de sécurité et d'utilisation
- normes et lois applicables
- Les pièces chaudes de la machine doivent rester inaccessibles pendant le fonctionnement ou être dotées de protections contre le contact
- Il faut exclure tout danger lié à l'énergie électrique
- La machine ne doit pas entrer en contact avec des substances inflammables.  
Danger d'incendie lié aux surfaces chaudes, à la sortie des substances transportées chaudes ou à l'air de refroidissement

### 2.9 Responsabilité de l'exploitant

L'exploitant doit apporter la preuve du respect des valeurs limites et des intervalles de maintenance et d'inspection pour la durée d'exploitation de la machine.

L'exploitant doit veiller à ce que :

- tous les travaux d'installation, de mise en service et de maintenance soient effectués par du personnel spécialisé autorisé et qualifié, ayant acquis les connaissances nécessaires en étudiant attentivement le mode d'emploi
- tous les travaux sur des moyens de production électriques soient effectués par un personnel électricien spécialisé, qui les réalise conformément aux règles électrotechniques
- le mode d'emploi soit toujours à disposition sur le lieu d'utilisation pendant toute la durée de vie la pompe à vide
- toutes les consignes de sécurité et les panneaux sur la pompe à vide soient toujours intègres et lisibles
- le personnel opérateur et de maintenance prenne connaissance de toutes les consignes de sécurité – en particulier des informations de ce mode d'emploi – et les respecte
- l'équipement de protection individuel soit disponible et que le personnel le porte
- toutes les dispositions relatives à la sécurité soient respectées
- les personnes non autorisées ne puissent pas accéder au lieu d'utilisation
- des avertisseurs d'incendie et des moyens de lutte contre l'incendie soient disponibles et pris en compte
- le mode d'emploi soit complété des instructions et des obligations de contrôle et signalement pour la prise en compte des spécificités de l'exploitation. Entre autres instructions, celles-ci concernent :
  - l'organisation du travail
  - les procédures de travail
  - le personnel spécialisé employé

En cas d'accidents impliquant la pompe à vide, il faut prévenir Gardner Denver Schopfheim GmbH. Pour les informations de contact, voir au dos.

### 2.10 Substances dangereuses

#### 2.10.1 Substances transportées

Les machines, qui ont été en contact avec des substances dangereuses peuvent provoquer des brûlures, des irritations ou des intoxications graves lors des opérations de démontage, maintenance et entretien.

- Avant toute demande d'intervention de notre SAV, pour des raisons de sécurité au travail et de protection de l'environnement, il est nécessaire de signaler et déclarer les substances dangereuses se trouvant sur ou dans l'appareil.

- Veuillez retourner la Déclaration d'innocuité dûment remplie et signée à Gardner Denver. Dans la mesure où aucune déclaration n'est reçue, nous devons supposer que l'appareil est exempt de ce type de substances. En cas de doute, nous réservons le droit de refuser la réception tant que l'innocuité n'aura pas été établie avec certitude.

### 2.10.2 Matières consommables et lubrifiants

Des matières consommables et lubrifiants inadaptés peuvent se décomposer en cas de températures élevées. Les vapeurs produites peuvent être nocives et déclencher des incendies.

- Utilisez uniquement les matières consommables et lubrifiants recommandés
- Respectez la plaquette des huiles recommandées sur la pompe
- Respectez les fiches des données de sécurité des substances utilisées
- Respectez l'utilisation conforme des substances utilisées
- Respectez les intervalles de maintenance des substances utilisées

### 2.11 Dispositifs de sécurité, fonctions surveillées

Des dispositifs de sécurité manquants ou non opérationnels peuvent entraîner des états de service dangereux et, par conséquent, des déplacements mortels.

- Ne modifiez et ne contournez pas les dispositifs ni les fonctions de sécurité
- Contrôlez régulièrement le bon fonctionnement

### 2.12 Arrêt d'urgence / coupure d'urgence

L'absence des dispositifs de sécurité peut entraîner des états de service dangereux. Il peut s'ensuivre des blessures mortelles.

- La machine n'est pas équipée de dispositifs d'arrêt d'urgence/coupure propres. L'exploitant **doit** réaliser un tel dispositif, p. ex. en intégrant la machine à son concept de protection.

### 2.13 Protection de l'environnement

Une mise au rebut incorrecte des moyens de production et des matières peut provoquer des dommages environnementaux. Pour toute question sur la protection de l'environnement et les règlements nationaux, contactez l'entreprise locale de gestion des déchets.

- Captez toutes les matières consommables et tous les gaz, vapeurs ou liquides, p.ex. huile de lubrification, échappés au cours du service et de la maintenance, et mettez-les au rebut de manière écologique.

### 3 Transport et stockage

#### 3.1 Transport

**AVERTISSEMENT**



**Danger de mort lié à la chute ou au basculement du produit transporté !**

La chute ou le basculement du produit transporté peuvent provoquer des blessures graves, voire mortelles. Il existe un risque d'écrasement des membres.

- Choisissez l'outil de levage en fonction du poids total à transporter.
- Sécurisez la machine contre tout risque de basculement et de chute.
- Attachez toujours la machine par tous les moyens de levage de la charge présents. Il est interdit de l'attacher par un seul point.
- Ne stationnez pas sous des charges suspendues.
- Déposez le produit transporté sur une surface horizontale (angle max. : 10° dans toutes les directions).

##### 3.1.1 Déballage et vérification du matériel livré

- a) Déballez la machine à réception et vérifiez l'absence de dommages de transport.
- b) Signalez sans délai au fabricant tout dommage de transport constaté.
- c) Vérifiez l'intégrité de la fourniture.
- d) Mettez le matériel d'emballage au rebut conformément aux prescriptions locales en vigueur.

##### 3.1.2 Levage et transport

**AVERTISSEMENT**



**Risque de lésions corporelles en cas de manipulation impropre !**

Une utilisation incorrecte de l'outil de levage et du produit transporté peut provoquer des blessures corporelles graves, voire la mort.

- Levez et transportez la machine uniquement par les moyens de levage de la charge autorisés
- Il est interdit d'appliquer des charges en travers des moyens de fixation de la charge.
- Évitez toute contrainte par choc.
- Portez l'équipement de protection individuel.

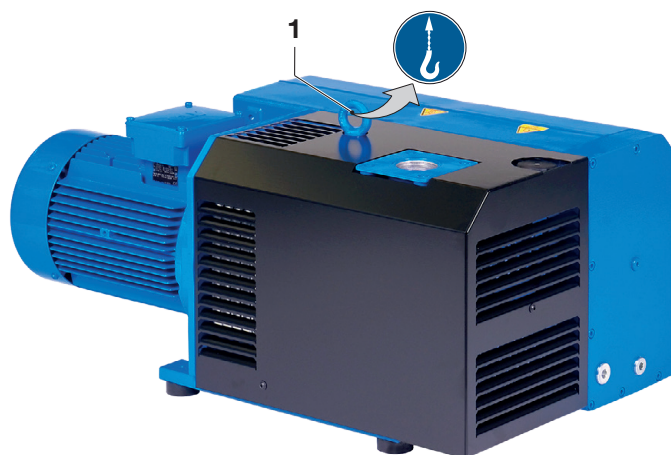

1 Anneau de levage

Fig. 1 Moyen de levage de la charge pour le levage et le transport

La pompe est livrée sur une palette.

- a) Déchargez la pompe au moyen d'un chariot-gerbeur ou d'un chariot élévateur et transportez-le au lieu prévu pour l'installation.
- b) Serrez fermement l'anneau de levage (Fig. 1/1).
- c) Pour lever la machine, attachez-la à un outil de levage par l'anneau de levage (Fig. 1/1).
- d) Levez la pompe de la palette et redressez-la.

### 3.2 Stockage

**AVIS**

#### **Dégâts matériels liés à un stockage non conforme !**

Un stockage impropre peut endommager la machine.

- Respectez les conditions de stockage décrites ci-après.

#### 3.2.1 Conditions ambiantes de stockage

- Exempt de poussière
- Sec
- Non soumis aux vibrations
- À l'abri du soleil
- Température de stockage : -10°C à +60°C
- Humidité rel. de l'air : max. 80 %
- Obturez les orifices hermétiquement



La machine doit être stockée dans un endroit sec à taux d'humidité ambiante normal. Il est conseillé d'éviter le stockage au-delà de 6 mois.

En cas de stockage prolongé (au-delà de 3 mois), nous recommandons de contacter le SAV Elmo Rietschle.

 Voir info "Directives relatives au stockage", page 4.

## 4 Vue d'ensemble du produit et fonctionnement

### 4.1 Vue d'ensemble du produit

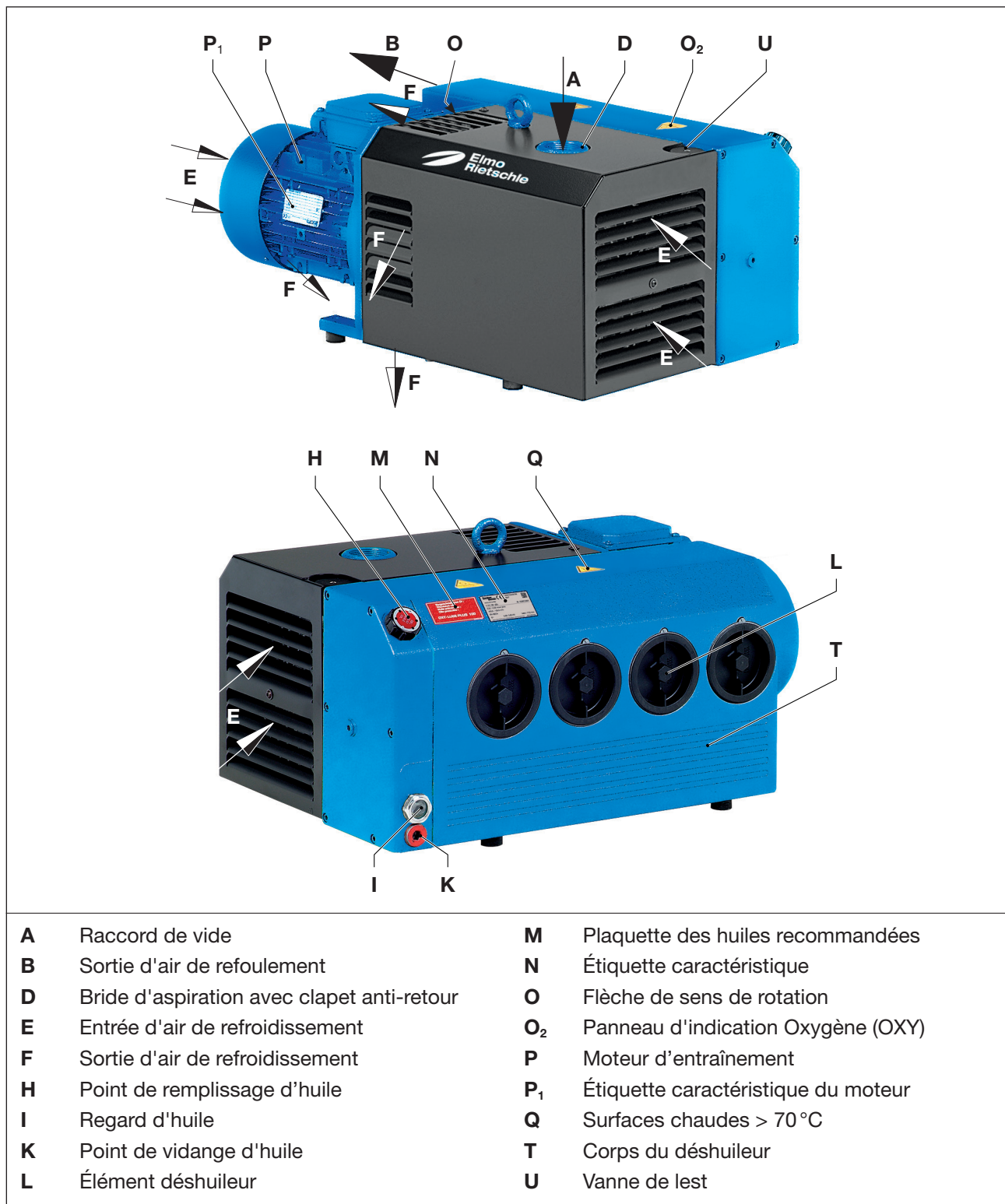
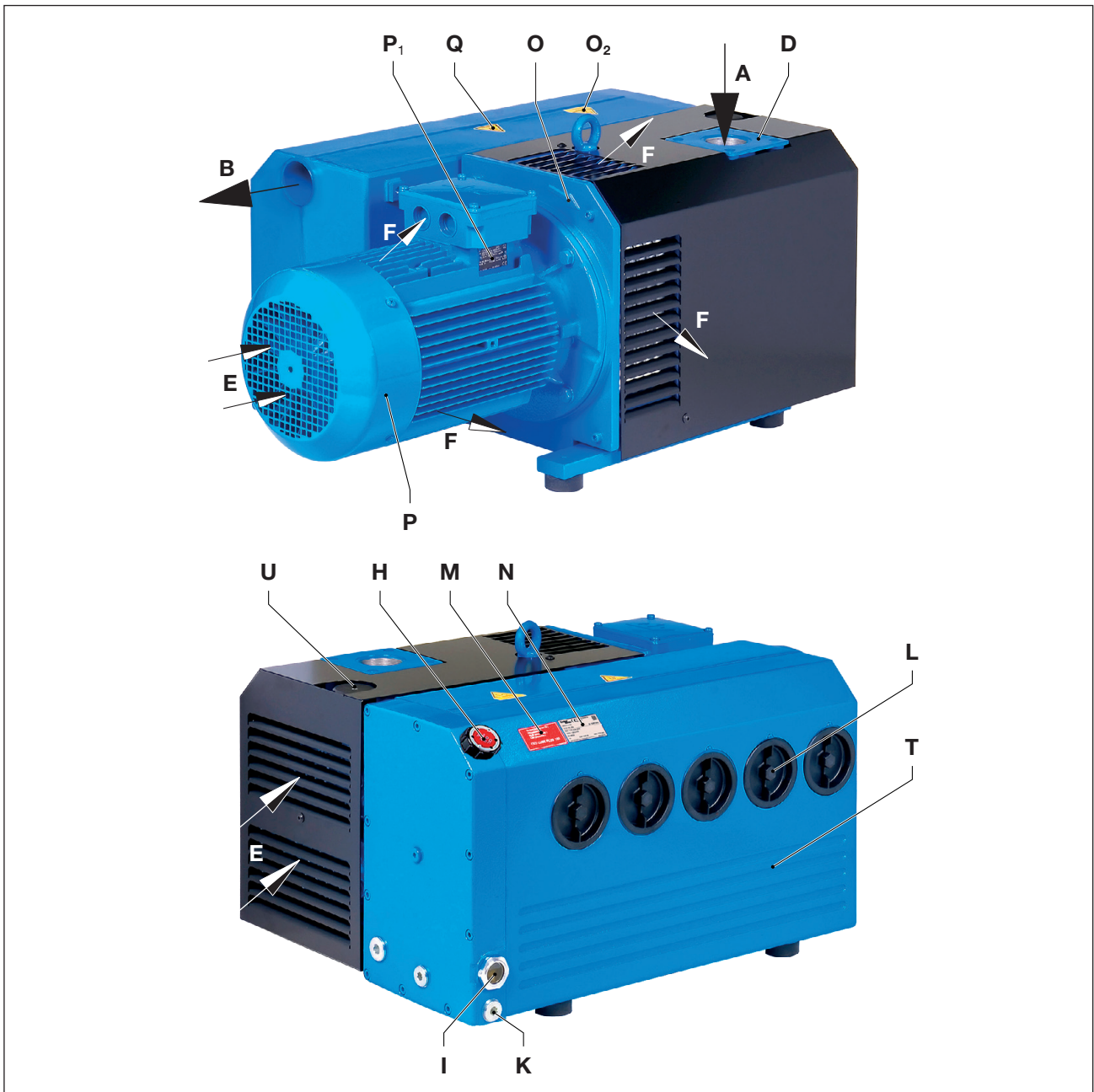

Fig. 2 Pompe à vide V-VC 40-150 OXY



- |          |  |                      |                                     |
|----------|--|----------------------|-------------------------------------|
| <b>A</b> | Raccord de vide                            | <b>M</b>             | Plaque des huiles recommandées      |
| <b>B</b> | Sortie d'air de refoulement                | <b>N</b>             | Étiquette caractéristique           |
| <b>D</b> | Bride d'aspiration avec clapet anti-retour | <b>O</b>             | Flèche de sens de rotation          |
| <b>E</b> | Entrée d'air de refroidissement            | <b>O<sub>2</sub></b> | Panneau d'indication Oxygène (OXY)  |
| <b>F</b> | Sortie d'air de refroidissement            | <b>P</b>             | Moteur d'entraînement               |
| <b>H</b> | Point de remplissage d'huile               | <b>P<sub>1</sub></b> | Étiquette caractéristique du moteur |
| <b>I</b> | Regard d'huile                             | <b>Q</b>             | Surfaces chaudes > 70°C             |
| <b>K</b> | Point de vidange d'huile                   | <b>T</b>             | Corps du déshuileur                 |
| <b>L</b> | Élément déshuileur                         | <b>U</b>             | Vanne de lest                       |

Fig. 3 Pompe à vide V-VC 202 / V-VC 303 OXY

## 4.2 Étiquette caractéristique

The label contains the following information:

- 1:** Gardner Denver logo and CE mark
- 2:** SN: SC0123456789
- 3:** B.J.: 2021
- 4:** QR code
- 5:** ID: 1026512095
- 6:** 1460 l 1730 /min
- 7:** 3,00 l 3,60 kW
- 8:** S1
- 9:** 100,0 / 120,0 m³/h
- 10:** 0,50 / 0,50 mbar (abs)

Additional text on the label includes: vacuum pump, V-VC 100 (40), EN 60034, Johann Sutter-Straße 6+8, D-79650 Schopfheim, www.elmorietschle.de, and Made in Germany.

<b>1</b>	Type / dimensions (variante mécanique)	<b>6</b>	Vitesse de rotation 50 Hz/60 Hz
<b>2</b>	Numéro de série	<b>7</b>	Puissance moteur 50 Hz/60 Hz
<b>3</b>	Année de construction	<b>8</b>	Mode opératoire
<b>4</b>	Code à barres de matrice de données	<b>9</b>	Capacité d'aspiration 50 Hz/60 Hz
<b>5</b>	Article No	<b>10</b>	Pression limite (abs.) 50 Hz / 60 Hz

Fig. 4 Étiquette caractéristique (exemple)

Les informations suivantes sont chiffrées dans le code à barres :

- Numéro de matériau (MA)
- Ordre de fabrication (PR)
- Numéro de série (SC)

## 4.3 Description

Les V-VC 40–303 OXY sont des pompes à vide à tiroirs rotatifs monocellulaires à bain d'huile. Les tiroirs rotatifs divisent le corps de la pompe en plusieurs chambres, dont le volume varie périodiquement. L'huile assure l'étanchéité de l'espace, une lubrification optimale et l'évacuation de la chaleur de compression.

Les pompes sont équipées, côté aspiration, d'un filtre crépine intégré et, côté refoulement, d'un séparateur d'huile et de brouillard d'huile pour le retour de l'huile dans le circuit d'huile. La pompe à vide se trouve sous un capot insonorisant. Un ventilateur logé entre le corps de pompe et le moteur garantit un refroidissement de l'air du corps tout en assurant le refroidissement de l'huile en circulation.

Un clapet antiretour intégré empêche une aération du système évacué après l'arrêt de la pompe. En cas d'arrêt d'une durée supérieure à deux minutes, il faut aérer la tuyauterie raccordée à la pression atmosphérique pour éviter des dommages potentiels.

Une vanne de lest de série (Fig. 2/U) empêche la condensation de petites quantités de vapeur d'eau à l'intérieur de la pompe lorsque la pompe est à température de service. La compatibilité avec la vapeur d'eau peut varier en fonction de l'exécution de la pompe (voir Info I200).

L'entraînement est assuré via un accouplement par des moteurs triphasés normalisés bridés.

Afin de mieux pouvoir les distinguer des variantes standard, les pompes V-VC OXY sont vernies en bleu.



#### 4.4 Domaines d'application

Les pompes à vide à tiroirs rotatifs à bain d'huile V-VC OXY sont adaptées à l'aspiration d'air ou d'autres gaz à teneur élevée en oxygène (pourcentage volumique supérieur à 21 %).

La capacité d'aspiration nominale à la pression atmosphérique est de 40, 50, 70, 100, 150, 200 ou 300 m<sup>3</sup>/h à 50 Hz. La corrélation entre la pression d'aspiration et la capacité d'aspiration est décrite sur la fiche technique D231 (VC 40-150) ou D232-20 (VC 202-303).

Les types sont conçus pour la mise sous vide de systèmes fermés ou pour assurer un vide continu dans la plage de pression d'aspiration suivante :

- VC 40-75 : 3 - 500 mbar (abs.)
- VC 100/150 : 2 - 500 mbar (abs.)
- VC 202/303 : 3 - 500 mbar (abs.)

En cas de service continu en dehors de ces plages, il y a un risque de perte d'huile par l'orifice de refoulement. Lors de la mise sous vide de systèmes fermés, le volume à évacuer ne doit pas être supérieur à 2 % max. de la capacité d'aspiration nominale de la pompe à vide.

**Le service continu > 100 mbar (abs.) nécessite le montage d'un moteur de puissance supérieure.**



Dans le cas d'une fréquence de mise en circuit élevée (à intervalles réguliers env. 10 fois par heure) ou d'une température ambiante et d'aspiration élevée, la température limite supérieure du bobinage moteur et des paliers peut être dépassée.

Pour de telles conditions d'utilisation, prière de s'adresser au fabricant.

Respectez la température ambiante et d'aspiration (voir chapitre 2.4).

Respectez la classe de protection du moteur (étiquette caractéristique du moteur).



Pour une installation à l'extérieur, il faut protéger le groupe contre les effets de l'environnement (p. ex. sous un toit de protection).

## 5 Installation

### AVERTISSEMENT

#### **Danger lié à une installation ou à une mise en service incorrectes !**

Une installation réalisée de façon incorrecte ou non professionnelle peut provoquer des incendies et des blessures corporelles graves, voire la mort.

- L'installation et la mise en service doivent être effectuées uniquement par du personnel qualifié et autorisé, lequel doit être instruit des prescriptions générales de sécurité à respecter en matière d'installations à oxygène.
- Il faut respecter la réglementation des associations professionnelles allemandes BGR 500 (relative à la sécurité de l'exploitation des installations à oxygène) et/ou les autres prescriptions nationales applicables en la matière.

### 5.1 Opérations préliminaires à l'installation

#### AVERTISSEMENT

#### **Danger d'incendie lié à une concentration non autorisée d'oxygène !**

La pompe à vide OXY n'est pas étanche au gaz. En cas de pompes à vide à purge libre, la teneur en oxygène de l'air ambiant augmente. Une suroxygénation de l'air ambiant peut provoquer des incendies.

- Veillez à une aération suffisante du local d'installation. Le pourcentage volumique d'oxygène dans l'air ambiant ne doit pas dépasser 21 %.

Assurez-vous que les conditions suivantes sont données :

- la machine est accessible de tous les côtés
- n'obtenez pas les grilles et orifices d'aération
- laissez un espace suffisant pour le montage/démontage des tuyauteries ainsi que pour les travaux de maintenance, notamment pour le démontage/montage de la machine
- protégez la machine contre les effets liés à des vibrations extérieures
- n'aspirez pas l'air évacué chaud d'autres machines pour le refroidissement
- bonne aération du local d'installation
- la bride d'aspiration (Fig. 2/D), le point de remplissage d'huile (Fig. 2/H), le regard d'huile (Fig. 2/I), la vidange d'huile (Fig. 2/K), le lest d'air (Fig. 2/U) et le corps du déshuileur (Fig. 2/T) doivent être facilement accessibles
- pour les travaux de maintenance, prévoyez un espace d'au moins 50 cm autour de la machine.

### 5.2 Installation

#### ATTENTION

#### **Brûlures liées aux gaz d'échappement chauds !**

Installez les machines à purge libre de sorte à exclure tout danger lié aux gaz d'échappement chauds.

Ceci ne doit pas conduire à une suroxygénation de l'air ambiant !

#### AVIS

#### **Dégâts matériels liés à une surchauffe !**

Une puissance de refroidissement trop faible peut entraîner une surchauffe et un endommagement de la machine.

- Veillez à une bonne aération et ventilation du local d'installation. Respectez la température ambiante : min. +12 °C, max. +40 °C
- Les entrées et les sorties d'air de refroidissement doivent se trouver à une distance minimum de 30 cm des murs avoisinants. L'air de refroidissement sortant ne doit pas être réaspiré.

## AVIS

**Dégâts matériels liés à une installation incorrecte !**

Une installation incorrecte peut endommager la machine.

- La machine ne doit être utilisée qu'en position horizontale (angle max : 1° dans toutes les directions).
- Sécurisez la machine contre le risque de basculement et de chute.
- Le sol doit être plat et horizontal.
- La capacité portante de la surface d'appui doit pouvoir supporter le poids de la machine (voir chapitre 10 „Caractéristiques techniques“).
- Les dimensions de la surface d'appui doivent correspondre au minimum à celles de la machine.
- Il est interdit de retirer le clapet antiretour.

- a) Alignez la pompe à l'emplacement prévu pour l'installation et vissez-la au sol le cas échéant.
- b) Le cas échéant, vérifiez que les accessoires en option sont bien montés et que le raccordement électrique est correct.



Dans le cas d'une installation au-dessus de 1000 m d'altitude, il faut s'attendre à une diminution des performances de l'appareil. Prière de nous consulter, si tel est le cas.



L'installation de la machine sur un sol stable peut se faire sans ancrage. La fixation à l'aide d'éléments amortisseurs est préconisée en cas de montage sur une sous-structure.

### 5.3 Raccordement des tuyauteries

**AVERTISSEMENT****Danger d'incendie lié à la présence d'impuretés dans la substance aspirée !**

En cas d'aspiration d'impuretés, en particulier de substances organiques, il existe un risque grave d'incendie !

- Pour parer à ce risque, l'exploitant doit installer des filtres adéquats à l'aspiration de la pompe à vide OXY.
- Avant le raccordement, il faut nettoyer les tuyauteries, qui doivent être exemptes de substances organiques.

**AVERTISSEMENT****Projection de pièces due à la surpression !**

Suite à une obturation ou un rétrécissement de l'ouverture de sortie de l'air évacué, une pression non autorisée peut s'accumuler dans la machine. Il peut s'ensuivre des blessures graves, voire mortelles, ainsi qu'un endommagement des composants.

- L'ouverture de sortie de l'air évacué ne doit être ni fermée ni rétrécie.
- Il est interdit d'installer des filtres côté sortie de l'air évacué.
- Les contre-pressions côté sortie de l'air évacué ne doivent pas excéder + 100 mbar.
- Évitez toute accumulation de liquides dans la tuyauterie de l'air évacué.
- Avant de raccorder les tuyauteries flexibles et/ou rigides, il faut retirer l'obturateur de la sortie de l'air évacué.
- Utilisez seulement des tuyauteries adaptées.

### AVIS

#### Dégâts matériels liés à des forces et des couples trop élevés !

Des forces et des couples excessifs au cours de l'installation et du fonctionnement peuvent endommager la machine.

- Vissez les tuyauteries seulement à la main.
- Le cas échéant, utilisez des connexions flexibles.

Le raccord de vide (Fig. 2/A) se trouve sur la bride d'aspiration (Fig. 2/D).

- Retirez l'obturateur du raccord d'aspiration (Fig. 2/A) et de la sortie de l'air évacué (Fig. 2/B).
- Raccordez la tuyauterie au raccord de vide (Fig. 2/A).
- L'air aspiré peut être refoulé soit à la sortie de l'air évacué (Fig. 2/B) soit par le biais d'un flexible ou d'une tuyauterie.

**AVERTISSEMENT ! Ceci ne doit pas conduire à une suroxygénation de l'air ambiant !**

- Assurez-vous que la contre-pression maximum n'est pas dépassée !



Une tuyauterie d'aspiration trop étroite et/ou trop longue affecte la capacité d'aspiration de la pompe à vide.

### 5.4 Contrôle de l'huile de lubrification



#### AVERTISSEMENT

#### Danger d'incendie lié à l'utilisation d'une huile de lubrification inadaptée !

L'utilisation d'une huile de lubrification inadaptée comporte un grave danger d'incendie !

- Pour la lubrification des pompes à vide OXY, il ne faut utiliser que les types d'huile OXY-LUBE-PLUS 100 prescrits par Elmo Rietschle.



Les pompes sont fournies avec un premier remplissage d'huile. Cette huile peut acquérir une coloration foncée en raison de la dégradation du graphite. Cela n'a aucun effet sur la puissance de la pompe.

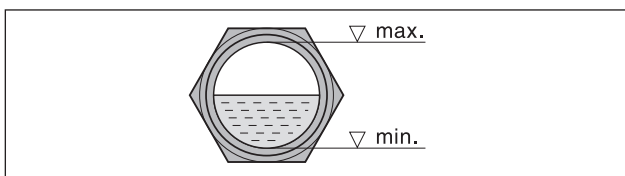

Fig. 5 Niveau d'huile

- Contrôlez le niveau d'huile de lubrification sur le regard d'huile (Fig. 2/I) et faites l'appoint si nécessaire.
- Versez l'huile de lubrification par le point de remplissage de l'huile (Fig. 2/H) jusqu'au bord supérieur du regard (Fig. 2/I).  
Types adaptés : voir chapitre 7.6 „Huile de lubrification“
- Obturez le point de remplissage d'huile.

## 5.5 Raccordement du moteur

### DANGER



#### **Toute installation électrique réalisée de façon non professionnelle est source de danger de mort !**

Toute installation électrique réalisée de façon non professionnelle ou incorrecte peut provoquer des blessures corporelles graves, voire la mort. L'ensemble de l'installation électrique risque d'être détruit.

- L'installation électrique doit être réalisée uniquement par un professionnel qualifié en respectant la norme EN 60204.
- L'interrupteur principal doit être installé par l'exploitant.
- Le moteur doit être protégé au moyen d'un disjoncteur moteur. Celui-ci doit être installé par l'exploitant.

### AVIS

#### **Dégâts matériels liés une alimentation électrique réalisée de manière incorrecte !**

Des tensions de service, des fréquences ou des courants non adaptés peuvent entraîner une réduction de la puissance ou endommager la machine.

- Les conditions sur site doivent correspondre aux données indiquées sur l'étiquette caractéristique du moteur.
- Tolérances admises :
  - écart de tension  $\pm 5\%$
  - écart de fréquence  $\pm 2\%$

Les données électriques du moteur sont indiquées sur la plaque signalétique de la pompe (Fig. 2/N) et/ou sur celle du moteur. Les moteurs sont conformes à la norme DIN EN 60034 et ils sont exécutés dans la classe de protection IP 55 et la classe d'isolation F. Le schéma de raccordement correspondant se trouve dans la boîte à bornes du moteur (ceci ne concerne pas les versions avec prise).

- a) Vérifiez que les données électriques du moteur sont bien compatibles avec le réseau (type de courant, tension, fréquence, intensité admissible).
- b) Le sens de rotation du moteur doit correspondre à celui de la flèche de sens de rotation (Fig. 2/O) sur la bride moteur. Contrôle du sens de rotation !
- c) Raccordez le moteur par l'intermédiaire d'un disjoncteur moteur.  
Comme protection du câble de raccordement, prévoyez un passe-câble à vis.



Nous recommandons des disjoncteurs moteur à coupure temporisée, pouvant supporter une éventuelle surintensité. Lors du démarrage à froid de la machine, une éventuelle surintensité peut se produire momentanément.

## 6 Mise en service et mise hors service

### AVERTISSEMENT

#### **Danger d'incendie lié à des mélanges inflammables !**

En cas de mélange de substances organiques et d'oxygène, il existe un risque d'inflammation. À l'origine d'un tel mélange il peut y avoir une huile de lubrification contaminée. Il existe un risque élevé d'incendie !

- Pour la lubrification des pompes à vide OXY, il ne faut utiliser que les types d'huile OXY-LUBE-PLUS 100 prescrits par Elmo Rietschle.
- À la moindre suspicion que des substances organiques aient pu se mélanger au lubrifiant, celui-ci doit immédiatement être remplacé.
- En cas de contamination de la machine par des substances organiques, celle-ci doit être mise hors service et nettoyée par du personnel spécialisé autorisé par Elmo Rietschle.

### AVERTISSEMENT

#### **Danger de blessures corporelles lié à une mauvaise utilisation !**

Toute mauvaise utilisation de la machine peut provoquer des blessures graves, voire mortelles.

- Utilisez la machine seulement de manière conforme. Voir chapitre 2.4.

### ATTENTION

#### **Danger de brûlures liées aux surfaces chaudes !**

À température de service, la température des surfaces des composants peut dépasser les 70 °C. Ceci peut provoquer des brûlures.



- Évitez de toucher les surfaces chaudes. Elles sont identifiées par des panneaux d'avertissement.
- Si nécessaire, portez des gants de protection.

### ATTENTION

#### **Danger de blessures corporelles lié aux émissions sonores !**

La pression acoustique élevée peut endommager durablement l'ouïe.



- Respectez le niveau de pression acoustique adapté, voir chapitre 10.
- Afin d'éviter une détérioration irrémédiable de l'ouïe, le port de protections auditives est recommandé pour les personnes qui séjournent pendant de longues périodes dans les environs de la machine en cours de fonctionnement.

### ATTENTION

#### **Aérosols d'huile dans l'air évacué !**

Malgré une séparation des brouillards d'huile très efficace grâce aux éléments déshuileurs de l'air, l'air évacué contient de faibles résidus d'aérosols d'huile. L'inhalation permanente de ces aérosols peut constituer un danger pour la santé.

- Le local d'installation doit être bien aéré.

### AVIS

#### **Dégâts matériels liés à un refroidissement insuffisant !**

En cas de réduction ou interruption du débit d'air de refroidissement, le refroidissement de la machine n'est plus assuré. Ceci peut provoquer une réduction de la puissance ou la défaillance et l'endommagement de la machine.

- L'utilisation n'est autorisée qu'avec une quantité d'air de refroidissement suffisante.
- Assurez-vous que le débit d'air de refroidissement n'est pas interrompu.

## 6.1 Mise en service

### 6.1.1 Contrôle de l'installation



#### AVERTISSEMENT

#### Danger de blessures !

Une installation incorrecte et des dispositifs de sécurité manquants ou non opérationnels peuvent provoquer de graves blessures.

- Il faut mettre la pompe à vide en service seulement s'il est assuré que l'installation a été effectuée de manière impeccable et que les exigences pour l'installation, le montage et l'installation électrique ont été respectées.

Il faut procéder aux contrôles suivants :

- la pompe à vide et l'accessoire monté ne présentent aucun dommage de transport ni de montage
- la pompe à vide est posée de manière stable au sol, en position de montage horizontale
- contrôlez que les tuyauteries sont raccordées correctement (côté aspiration, côté refoulement) et de manière étanche !
- montage correct des raccords à vis et à bride
- l'installation électrique est conforme aux prescriptions (schéma de raccordement)
- le local d'installation est suffisamment aéré
- le remplissage d'huile a été effectué et le niveau vérifié
- la pompe à vide et les tuyauteries ont été nettoyées
- contrôlez le bon fonctionnement de l'accessoire en option (le cas échéant)

### 6.1.2 Contrôle du sens de rotation



#### ATTENTION

#### Danger blessures corporelles lié à un sens de rotation erroné !

Un flux de retour trop long peut provoquer des blessures par aspiration et endommager la machine.

- Utilisez un indicateur de champ tournant pour contrôler le sens de rotation (rotation à gauche).
- Restez à une distance de 1 m des raccords d'air évacué et aspiration.

Le sens de rotation prévu de l'arbre d'entraînement est indiqué par la flèche du sens de rotation (Fig. 2/O) sur la bride moteur.

- a) Démarrez le moteur brièvement (max. deux secondes). Observez le ventilateur moteur qui doit tourner dans le sens des aiguilles d'une montre.
- b) Après une éventuelle correction du sens de rotation, redémarrez le moteur, puis arrêtez-le à nouveau après env. 2 minutes pour ajouter l'huile manquante jusqu'au bord supérieur du regard d'huile (Fig. 5/I). Rajoutez de l'huile jusqu'à ce que toutes les conduites d'huile soient complètement remplies.

**ATTENTION ! Il ne faut pas ouvrir l'orifice de remplissage sur une pompe en fonctionnement.**

## 6.2 Utilisation

### 6.2.1 Contrôlez le niveau d'huile

#### AVIS

#### Dégâts matériels en cas de lubrification insuffisante !

Un niveau d'huile insuffisant peut endommager la pompe à vide.

- Contrôlez quotidiennement le niveau d'huile et faites l'appoint si nécessaire.

- a) Contrôlez le niveau d'huile dans le regard (Fig. 2/I) au moins une fois par jour.
- b) Pour le remplissage d'huile la machine doit être arrêtée et aérée à pression atmosphérique. Voir chapitre 7.6.1 „Faire l'appoint d'huile“

## 6.3 Mise hors service

### 6.3.1 Arrêt de la machine

 **DANGER**



**Danger de mort en cas de contact avec des éléments conducteurs!**

Le contact avec des éléments conducteurs peut provoquer des blessures graves, voire la mort.

- Séparez la machine de l'alimentation électrique en actionnant l'interrupteur principal ou en débranchant le connecteur de réseau, et sécurisez-la contre toute remise sous tension.
- Les travaux sur l'installation électrique ou les composants électriques sont réservés exclusivement à du personnel électricien spécialisé.

 **ATTENTION**



**Danger de brûlures liées aux surfaces chaudes !**

À température de service, la température des surfaces des composants peut dépasser les 70 °C. Ceci peut provoquer des brûlures.

- Évitez de toucher les surfaces chaudes. Elles sont identifiées par des panneaux d'avertissement.
- Si nécessaire, portez des gants de protection.

- a) Éteignez la machine.
- b) Le cas échéant, fermez l'élément d'arrêt dans la conduite d'aspiration et de refoulement.
- c) Séparez la machine et tous les composants électriques de la source de tension.
- d) Dépressurisez la machine :  
Ouvrez lentement les tuyauteries côté aspiration et refoulement.  
⇒ La pression diminue peu à peu.
- e) Déposez les tuyauteries et les tuyaux flexibles.
- f) Obturez les raccords pour embouts d'aspiration et de refoulement avec des obturateurs ou du ruban adhésif.
- g) Le cas échéant, protégez et stockez la machine.

### 6.3.2 Stockage de la machine

 voir également le chapitre 3.2.1, page 13

## 6.4 Remise en service

- a) Contrôlez l'état de la machine (propreté, câblage, etc.).
- b) Vidangez les agents conservateurs.

 Installation, voir chapitre 5, page 18

 Mise en service, voir chapitre 6, page 22



## 7 Entretien et maintenance

### DANGER



#### Danger de mort en cas de contact avec des éléments conducteurs!

Le contact avec des éléments conducteurs peut provoquer des blessures graves, voire la mort.

- Avant de procéder à des travaux de maintenance et réparation, sécurisez la machine contre toute activation de l'interrupteur principal ou débranchez le connecteur de réseau du réseau électrique, et sécurisez-le contre tout rebranchement.
- Les travaux sur l'installation électrique ou les composants électriques sont réservés exclusivement à du personnel électrique spécialisé.
- Les travaux de réparation sont réservés à du personnel qualifié autorisé.

### AVERTISSEMENT

#### Danger de blessures lié à des opérations d'entretien et maintenance incorrectes !

Des opérations de maintenance ou entretien effectuées de façon incorrecte ou non professionnelle peuvent entraîner des situations dangereuses.

- L'entretien et la maintenance doivent être effectués uniquement par du personnel qualifié et autorisé lequel doit être instruit des prescriptions de sécurité à respecter en matière d'installations à oxygène.

### ATTENTION



#### Danger de brûlures liées aux surfaces chaudes !

À température de service, la température des surfaces des composants peut dépasser les 70 °C. Ceci peut provoquer des brûlures.

- Avant des opérations de maintenance et remise en état, laissez refroidir la machine.  
Exception : Vidange d'huile : dans ce cas, la machine doit être encore chaude, car ainsi l'huile s'écoule mieux.
- Si nécessaire, portez des gants de protection.

### ATTENTION

#### Danger de blessures lié à l'absence des dispositifs de sécurité !

L'absence des dispositifs de sécurité peut provoquer des blessures.

- Il est interdit de déposer les dispositifs de sécurité ainsi que les grilles de protection sur le ventilateur moteur et le ventilateur.

### 7.1 Garantie de la sécurité de fonctionnement

Pour garantir la sécurité de fonctionnement, il faut effectuer des activités de maintenance régulières.

L'intervalle de nettoyage et vidange de l'huile dépend fortement de la sollicitation de la machine (durée de service, conditions de service, etc.) et des types d'huile utilisés. Les intervalles de nettoyage du filtre d'aspiration et des éléments déshuileurs dépendent du niveau de contamination de la substance aspirée et des conditions ambiantes. Des températures ou une contamination extrêmes peuvent réduire la durée de vie de l'huile à 500 heures de service. L'intervalle jusqu'à 2 000 heures de service indiqué ne vaut que pour des huiles qui ont été fournies ou autorisées par Elmo Rietschle.

Pour tous les travaux, respectez les consignes de sécurité décrites au chapitre 2 „Sécurité“.

Il faut s'assurer que la machine est propre à tout moment.

## 7.2 Tableau de maintenance

Intervalle (heures de service)	Mesures de maintenance	Chapitre
Tous les jours	Contrôle du niveau d'huile	6.2.1
selon le degré d'encrassement	Nettoyage de la pompe à vide	7.4
au moins 1 fois par mois	Vérifiez l'étanchéité des tuyauteries et le serrage des ensembles vissés. Le cas échéant, étanchéifiez/resserrez.	—
	Vérifiez l'étanchéité de la boîte à bornes et des orifices d'entrées des câbles. Le cas échéant, étanchéifiez.	—
	Nettoyez les fentes d'arrivée d'air de la machine et les ailettes de refroidissement du moteur.	—
Selon le niveau de contamination de la substance aspirée ou au moins 1 fois par mois	Nettoyez le filtre crépine dans le raccord d'aspiration	7.5.1
	Nettoyez la cartouche de filtre dans la vanne de lest	7.5.2
500 h	Première vidange d'huile	7.6.2
2 000 h en cas d'utilisation d'OXY-LUBE 100 Plus ou au moins 1 fois par an	Vidange d'huile	7.6.2
2 000 h ou Résistance du filtre de 700 mbar atteinte (accessoire de surveillance de la pression) ou au moins 1 fois par an	Remplacement des éléments déshuileurs	7.7
au moins 1 fois par an	Contrôle du degré d'usure de l'accouplement	7.8.2
conformément aux prescriptions du fabricant	Moteur (maintenance, lubrification et nettoyage)	7.8.1

Tab. 1 Tableau de maintenance

## 7.3 Travaux de maintenance préliminaires

- a) Mettez l'installation hors tension et verrouillez-la contre toute remise sous tension.
- b) Aérez la pompe à vide à la pression atmosphérique, pour ce faire ouvrez les vannes d'arrêt côté aspiration.  
Exception : Nettoyez la pompe à vide de l'extérieur
- c) Laissez refroidir complètement la pompe à vide.  
Exception : Vidange d'huile : dans ce cas, la pompe doit être encore chaude, car ainsi l'huile s'écoule mieux.
- d) Installez un panneau d'avertissement "Attention : travaux de maintenance !".

## 7.4 Nettoyage de la pompe à vide

Il faut contrôler régulièrement la présence de dépôts de poussière dans la pompe à vide et nettoyer si nécessaire. L'intervalle de nettoyage dépend des exigences de service.

- a) Nettoyez la pompe à vide à l'aide d'un chiffon humide ou d'un aspirateur. Éliminez les dépôts de poussière :
- entre les ailettes de refroidissement du moteur
  - sur le capot
  - Corps du déshuileur

## 7.5 Nettoyage du filtre

### AVERTISSEMENT

#### Danger d'incendie lié à la contamination de la machine !

Lors du nettoyage de la machine, il existe un danger de contamination par de l'air comprimé contenant de l'huile et de formation de mélanges gazeux inflammables. Il en résulte un risque élevé d'incendie !

- N'utilisez jamais d'air comprimé pour nettoyer les filtres.

### AVIS

#### Dégâts matériels liés à une maintenance insuffisante du filtre à air !

Un filtre à air encrassé et des maintenances insuffisantes réduisent la puissance de la machine. Cela peut également endommager la machine.

- Nettoyez régulièrement le filtre crépine.
- Remplacez le filtre crépine s'il est fortement encrassé ou endommagé.
- Lors du démontage/montage de la bride d'aspiration, veillez à ce qu'aucune pièce ne tombe dans la bride d'aspiration.

### 7.5.1 Nettoyez le filtre crépine dans la bride d'aspiration

Le filtre crépine (Fig. 6/f<sub>1</sub>) doit être nettoyé par lavage ou remplacé plus ou moins souvent selon le degré d'impureté de la substance aspirée.

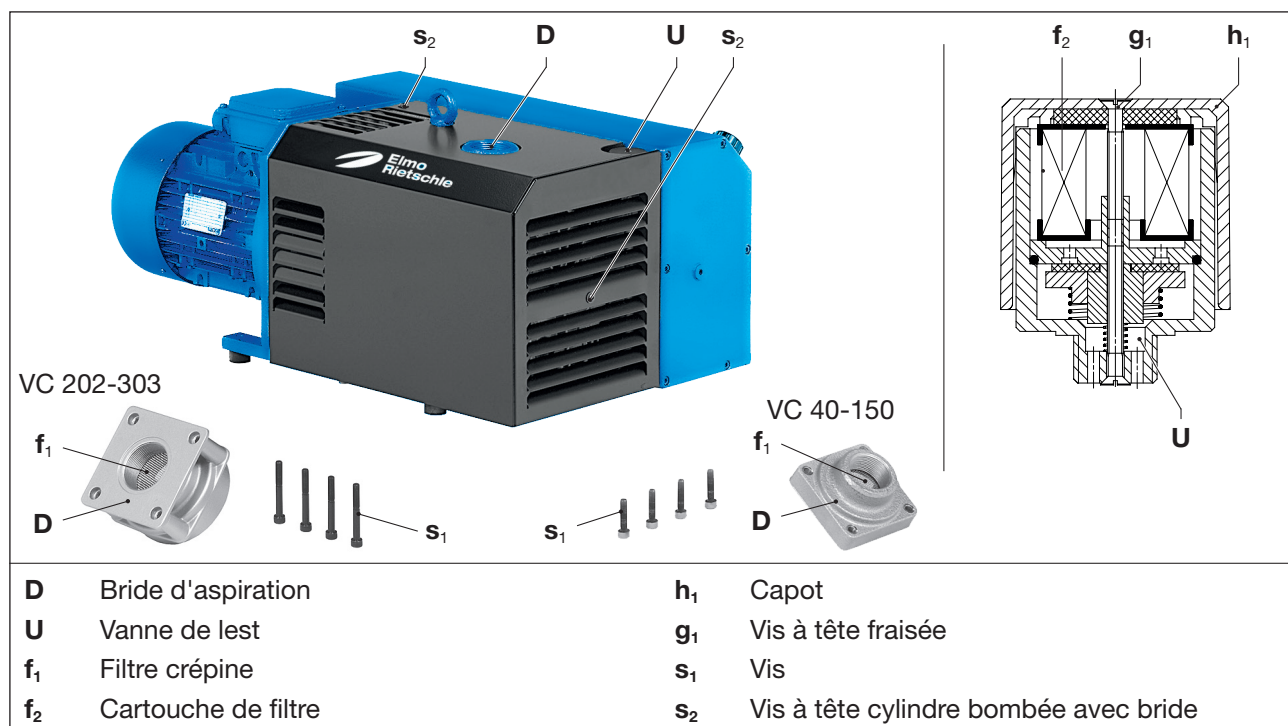

Fig. 6 Filtre crépine et vanne de lest

## Entretien et maintenance

- a) Selon le type de montage, démontez la tuyauterie sur la bride d'aspiration.
- b) **VC 40-150** : Desserrez deux vis à tête cylindrique bombée avec bride (Fig. 6/s<sub>2</sub>) sur le capot et retirez le capot. Retirez la bride d'aspiration (Fig. 6/D) après avoir desserré les quatre vis (Fig. 6/s<sub>1</sub>).  
**VC 202-303** : Retirez la bride d'aspiration (Fig. 6/D) après avoir desserré les quatre vis (Fig. 6/s<sub>1</sub>).
- c) Nettoyez le filtre crépine (Fig. 6/f<sub>1</sub>).
- d) Contrôlez si le clapet antiretour est encrassé.
- e) Mettez en place la bride d'aspiration (Fig. 6/D) et fixe-la à l'aide des vis (Fig. 6/s<sub>1</sub>).  
VC 40-150 : Remontez le capot à l'aide des deux vis à tête cylindrique bombée avec bride (Fig. 6/s<sub>2</sub>).
- f) Contrôlez le bon fonctionnement du clapet antiretour. Pour ce faire, montez un dispositif d'arrêt côté aspiration (volume piégé minimum 1 litre) et démarrez brièvement la pompe à vide. Le vide atteint doit rester constant.

### 7.5.2 Nettoyage de la cartouche de filtre de la vanne de lest

Les pompes fonctionnent avec une vanne de lest (Fig. 6/U). Il faut nettoyer la cartouche de filtre intégrée (Fig. 6/f<sub>2</sub>) plus ou moins souvent selon de degré de contamination de la substance qui le traverse.

- a) Desserrez la vis à tête fraisée (Fig. 6/g<sub>1</sub>) et retirez le capot en plastique (Fig. 6/h<sub>1</sub>) pour extraire les éléments du filtre et les nettoyer.
- b) Nettoyez la cartouche de filtre (Fig. 6/f<sub>2</sub>) par lavage ou remplacez-la.
- c) Introduisez la cartouche de filtre (Fig. 6/f<sub>2</sub>) dans la vanne, mettez en place le capot en plastique (Fig. 6/h<sub>1</sub>) et fixez-le à l'aide de la vis à tête fraisée (Fig. 6/g<sub>1</sub>). Serrez la vis à la main.

## 7.6 Huile de lubrification

### AVERTISSEMENT

#### **Danger d'incendie lié à l'utilisation d'une huile de lubrification inadaptée !**

L'utilisation d'une huile de lubrification inadaptée comporte un grave danger d'incendie !

- Pour la lubrification des pompes à vide OXY, il ne faut utiliser que les types d'huile OXY-LUBE-PLUS 100 prescrits par Elmo Rietschle. Cette huile lubrifiante a été validée par l'office fédéral allemand de recherche et d'essais sur les matériaux (BAM).

### ATTENTION

#### **Danger de brûlures lié aux matières consommables chaudes !**

Lors de la vidange d'huile, il existe un danger de brûlures lié aux matières consommables chaudes.



- Laissez refroidir la machine à env. 40 °C (tiède).
- Évitez tout contact avec l'huile chaude, car la température de l'huile peut être plus élevée que la température extérieure de la machine.
- Si nécessaire, portez des gants de protection.

### ATTENTION

#### **Danger de blessures corporelles par glissade et chute !**

Des fuites d'huile peuvent rendre le sol glissant et provoquer des glissades, des trébuchements ou des chutes.



- Au cours de la vidange d'huile, portez des chaussures antidérapantes.
- Essuyez immédiatement toute fuite d'huile.



Procédez toujours à la vidange de l'huile à température de fonctionnement avec la machine sous pression atmosphérique. En cas de vidange partielle, réduisez la quantité d'huile ajoutée.

En cas de changement de type d'huile, vidangez complètement la chambre d'huile.



Éliminez l'huile usagée conformément aux réglementations locales en vigueur sur la protection de l'environnement.

La machine doit être utilisée avec la matière consommable suivante uniquement (huile Elmo Rietschle) :

OXY-LUBE PLUS 100 : Huile synthétique pouvant être utilisée pour le transport d'oxygène gazeux dans des pompes à vide jusqu'à une pression de 2 bar et une température de 150 °C. Cette huile dispose d'une autorisation BAM.

L'huile lubrifiante OXY-LUBE PLUS 100 étant un lubrifiant inerte, elle ne contribue pas à la formation de mélanges gazeux inflammables ou explosibles.

La viscosité de l'huile utilisée doit être conforme à la norme ISO VG 100 selon la norme DIN ISO 3448. Respectez la fiche de sécurité des types d'huile utilisés.



Fig. 7 Vidange d'huile et déshuilage

### 7.6.1 Faire l'appoint d'huile

- Éteignez la machine, verrouillez-la contre toute remise sous tension et aérez-la à la pression atmosphérique.
- Ouvrez le bouchon du point de remplissage d'huile (Fig. 7/H) et remplissez d'huile jusqu'au bord supérieur du regard (Fig. 7/I).
- Refermez le point de remplissage d'huile.

### 7.6.2 Vidange d'huile

Procédez à la première vidange d'huile après 500 heures de service et aux suivantes après 2 000 heures de service à chaque fois. Réduisez les intervalles de vidange en fonction du niveau de contamination de la substance aspirée.

- Éteignez la machine, verrouillez-la contre toute remise sous tension et aérez-la à la pression atmosphérique. Laissez refroidir la pompe.
- Ouvrez le bouchon du point de remplissage d'huile (Fig. 7/H), ouvrez le point de vidange de l'huile (Fig. 7/K) et vidangez complètement l'huile usagée.
- Obturez le point de vidange de l'huile (Fig. 7/K) et remplissez d'huile neuve par le point de remplissage d'huile (Fig. 7/H).
- Contrôlez le niveau d'huile sur le regard d'huile (Fig. 7/I).

### 7.7 Éléments déshuileurs

#### **AVERTISSEMENT**

#### **Danger d'incendie lié à l'utilisation d'éléments déshuileurs non adaptés !**

L'utilisation d'éléments déshuileurs non adaptés comporte un grave danger d'incendie !

- Il faut utiliser les éléments déshuileurs OXY prescrits par Elmo Rietschle uniquement.

#### **AVIS**

#### **Dégâts matériels en cas de maintenance insuffisante !**

Des éléments déshuileurs fortement encrassés étant moins efficaces, des températures accrues de la pompe et des défaillances de la machine sont possibles.

- Contrôlez régulièrement si les éléments déshuileurs sont encrassés.
- Remplacez les éléments déshuileurs au plus tard après 2 000 heures de service ou lorsque la résistance du filtre dépasse 700 mbar (voir manomètre → accessoire).
- Ne nettoyez pas les éléments déshuileurs.
- Remplacez toujours les éléments déshuileurs par des éléments neufs.



Pour surveiller le niveau d'encrassement des éléments déshuileurs, nous recommandons l'utilisation d'un manomètre (ZDM). Ainsi, il est possible de vérifier la résistance du filtre au cours d'une brève aspiration atmosphérique.

Après une durée de fonctionnement prolongée, des particules de saleté peuvent encrasser les éléments déshuileurs (l'intensité absorbée et la température de la pompe augmentent). Il faut réduire les intervalles de vidange en fonction du niveau de contamination de la substance aspirée.

Nombre d'éléments déshuileurs :

- VC 40/50/75 : 3x
- VC 100/150 : 4x
- VC 202/303 : 5x

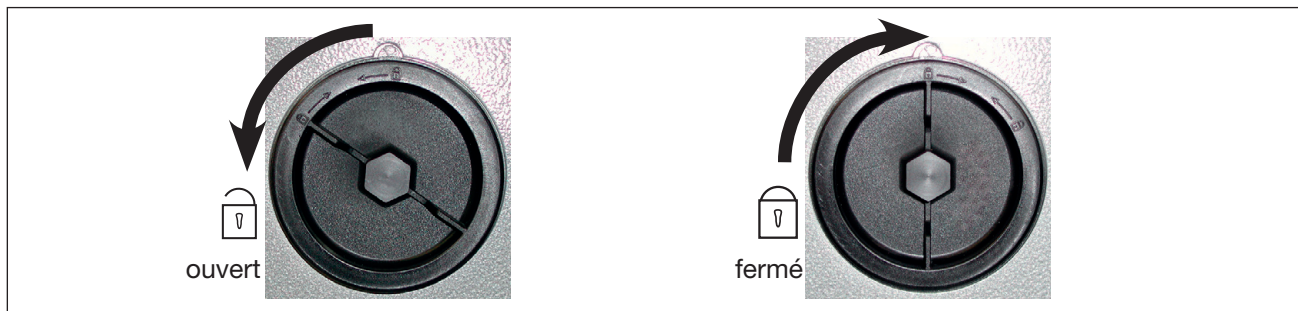

Fig. 8 Élément déshuileur

- Éteignez la machine, verrouillez-la contre toute remise sous tension et aérez-la à la pression atmosphérique.
- Dévissez les éléments déshuileurs (Fig. 7/L) dans le sens contraire des aiguilles d'une montre à l'aide d'une clé à œil (largeur sur plats 19 mm ou 3/4"). Ainsi, vous débloquez les éléments déshuileurs et vous pouvez les extraire.
- Insérez des éléments déshuileurs neufs et vissez-les dans le sens des aiguilles d'une montre jusqu'à ce qu'ils atteignent la position finale. Les éléments déshuileurs doivent s'aligner parfaitement avec le corps du déshuileur.  
Une légère lubrification à OXY-LUBE PLUS 100 des joints toriques des déshuileurs facilite le vissage.

**ATTENTION**



**Danger de blessures lié à une installation incorrecte !**

Pendant le service, des éléments déshuileurs installés de manière incorrecte peuvent provoquer des blessures si la pression à l'intérieur augmente de manière excessive.

➤ Après le remplacement, veillez à bien revisser les éléments déshuileurs.

**7.8 Moteur et accouplement**

**7.8.1 Moteur**



Effectuez la maintenance du moteur conformément au mode d'emploi et maintenance du fabricant.

**7.8.2 Accouplement**

**AVIS**

**Dégâts matériels liés à des défauts de l'anneau denté d'accouplement !**

Des anneaux dentés défectueux peuvent provoquer la rupture de l'arbre du rotor et une défaillance de la machine.

➤ Contrôlez régulièrement le degré d'usure de l'anneau denté d'accouplement.

**AVIS**

**Dégâts matériels en cas de démarrages fréquents et de température ambiante élevée !**

Des démarrages fréquents et une température ambiante élevée réduisent la durée de vide de l'anneau denté d'accouplement.

➤ Contrôlez régulièrement le degré d'usure de l'anneau denté d'accouplement.

L'anneau denté d'accouplement (Fig. 9/k) est sujet à l'usure et doit être contrôlé régulièrement (au moins 1 fois par an). À cette occasion, nettoyez toujours le serpentin de refroidissement (Fig. 9/v<sub>1</sub>) par soufflage.

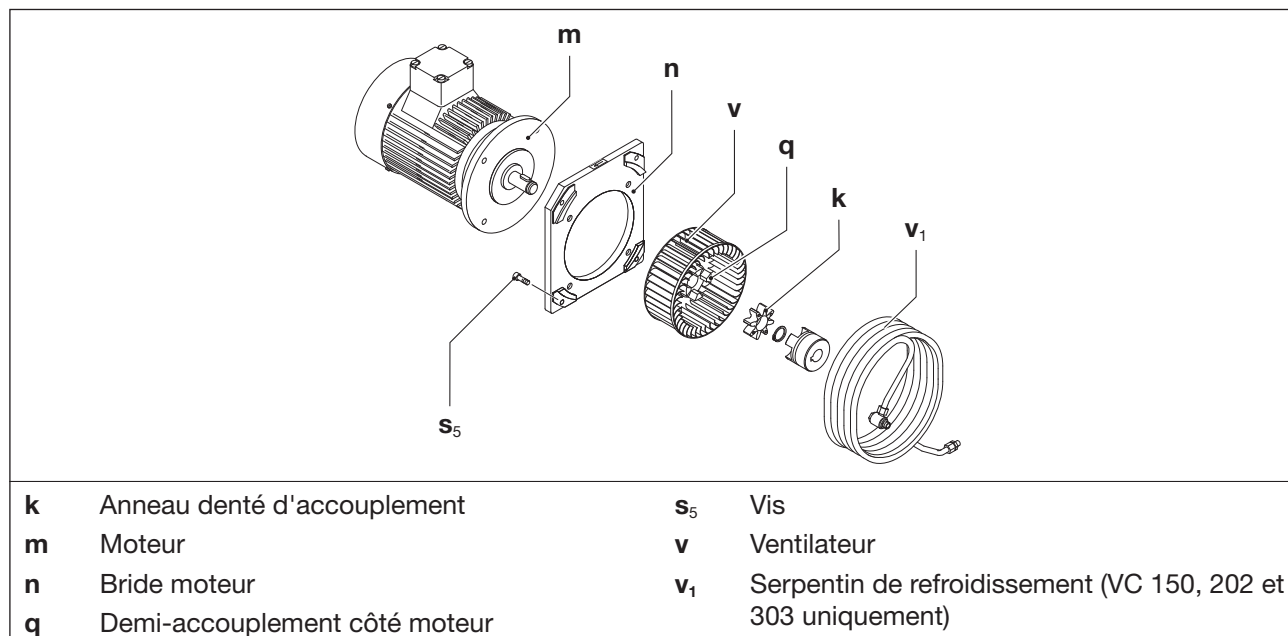

Fig. 9 Accouplement

- Éteignez la machine, verrouillez-la contre toute remise sous tension et aérez-la à la pression atmosphérique.
- Fixez un outil de levage au moteur (p. ex. à l'aide d'élingues rondes ou de sangles de levage).
- Desserrer les vis (Fig. 9/s<sub>5</sub>) de la bride moteur (Fig. 9/n).

## Entretien et maintenance

- d) Extrayez dans le sens axial le moteur avec le demi-accouplement côté moteur (Fig. 9/q<sub>1</sub>) de la bride moteur (Fig. 9/n) et suspendez à l'aide d'un outil de levage.
- e) Contrôlez si l'anneau denté (Fig. 9/k) présente des dommages et des traces d'usure et remplacez-le si nécessaire.
- f) De temps en temps, il convient également de contrôler le ventilateur (Fig. 9/v) et vérifier s'il présente des dommages et, le cas échéant, le remplacer.
- g) VC 150, 202, 303 uniquement : Nettoyez le serpentin de refroidissement par soufflage.
- h) Réinsérez l'anneau denté et le moteur avec le demi-accouplement côté moteur dans le sens longitudinal et fixez à l'aide des vis (Fig. 9/s<sub>5</sub>) sur la bride moteur (Fig. 9/n). Couple de serrage : M10 = 50 Nm; M12 = 90 Nm
- i) Retirez l'outil de levage du moteur

### 7.9 Réparation / SAV

Pour toute réparation, nous recommandons de vous adresser au fabricant, à ses succursales ou aux sociétés agréées par ses soins.

Pour obtenir l'adresse du SAV responsable de votre secteur, prière de vous adresser au fabricant (voir adresse du fabricant au verso).

#### **AVERTISSEMENT**

#### **Danger de blessures corporelles lié à des substances nocives pour la santé !**

La contamination intrinsèque à l'utilisation avec des substances et des matières consommables nocives constitue un danger grave pour la santé du personnel réparateur.

- Pour toute machine envoyée pour inspection, maintenance ou réparation à un SAV Elmo Rietschle, il faut joindre une déclaration d'innocuité dûment remplie et signée.  
La déclaration d'innocuité fait partie de la documentation fournisseur.
- Avant le retour, nettoyez la machine conformément aux prescriptions.

Après une réparation ou avant la remise en service, il faut mettre en œuvre les mesures décrites aux chapitres 5 „Installation“ et 6 „Mise en service et mise hors service“ à l'instar de la première mise en service.

### 7.10 Pièces de rechange

#### **AVIS**

#### **Dégâts matériels liés à des pièces de rechange non adaptées ou défectueuses !**

Des pièces de rechange non adaptées ou défectueuses peuvent provoquer des dysfonctionnements ou la défaillance de la machine.

- Utilisez exclusivement des pièces de rechange d'origine ou autorisées par le fabricant.
- L'utilisation d'autres pièces peut rendre nulle et non avenue la garantie ou la responsabilité pour les dommages qui en découleraient.

#### **Commande de pièces de rechange selon :**

- **Liste des pièces de rechange :**
  - E 231** → V-VC 40-150
  - E 232-20** → V-VC 202-303
- Téléchargement du fichier PDF :  
<http://www.gd-elmorietschle.com>  
→ Téléchargements
- Les pièces d'usure et les joints sont référencés à part sur la liste.



## 8 Pannes



### Danger de mort !

Des blessures graves, voire mortelles, peuvent s'ensuivre si des dysfonctionnements sont ignorés et/ou seulement partiellement réparés.

- Ne remettez la pompe en service dans aucun cas si elle s'est arrêtée et que la cause de la coupure n'a pas été identifiée avec certitude et éliminée.

### 8.1 Tableau des pannes

Panne	Cause	Élimination	Indication	
Mise hors tension de la machine par disjoncteur moteur	Tension de réseau/ fréquence non conforme aux données du moteur	Contrôle par un électricien spécialisé	Chapitre 5.5	
	Raccordement incorrect du bornier			
	Le disjoncteur moteur est mal réglé			
	Le disjoncteur déclenche trop rapidement	Utilisation d'un disjoncteur moteur à coupure temporisée, qui tiendra compte d'une éventuelle surintensité au démarrage (exécution avec déclencheur de court-circuit et de surcharge selon ou IEC 60947-4-1)		
	Pompe à vide dont l'huile est trop froide.	Respectez la température ambiante et d'aspiration		Chapitre 2.4
	Les éléments déshuileurs sont encrassés.	Remplacement des éléments déshuileurs		Chapitre 7.7
	La contre-pression dans la tuyauterie de l'air évacué est excessive	Contrôlez la tuyauterie flexible et/ou rigide		Chapitre 5.3
	Service continu > 100 mbar (abs.).	Utilise une puissance moteur supérieure		Chapitre 4.4
La capacité d'aspiration est insuffisante	La tuyauterie d'aspiration est trop longue ou trop étroite	Contrôlez la tuyauterie flexible et/ou rigide	Chapitre 5.3	
	Problème d'étanchéité à la pompe côté aspiration ou dans le système	Vérifiez l'étanchéité de la tuyauterie et le serrage des ensembles vissés	Chapitre 7.2	
	Le filtre d'aspiration est contaminé	Nettoyez / remplacez le filtre d'aspiration	Chapitre 7.5	

Tab. 2 Tableau des pannes

## Pannes

Panne	Cause	Élimination	Indication
Le vide limite (vide max.) n'est pas atteint	Problème d'étanchéité à la pompe côté aspiration ou dans le système	Vérifiez l'étanchéité de la tuyauterie et le serrage des ensembles vissés	Chapitre 7.2
	Viscosité de l'huile inappropriée	La viscosité de l'huile doit être conforme à la norme ISO-VG 100 selon la norme DIN ISO 3448	Chapitre 7.6
La machine chauffe excessivement	La température ambiante ou d'aspiration est trop élevée	Respectez l'utilisation conforme	Chapitre 2.4
	Le débit d'air de refroidissement est entravé	Vérifiez les conditions ambiantes	Chapitre 5.1
		Nettoyez les fentes d'aération	Chapitre 7.4
	L'huile lubrifiante présente une viscosité trop élevée	La viscosité de l'huile doit être conforme à la norme ISO-VG 100 selon la norme DIN ISO 3448	Chapitre 7.6
	Les éléments déshuileurs sont encrassés.	Remplacement des éléments déshuileurs	Chapitre 7.7
La contre-pression dans la tuyauterie de l'air évacué est excessive	Contrôlez la tuyauterie flexible et/ou rigide	Chapitre 5.3	
L'air évacué contient du brouillard d'huile visible	Les éléments déshuileurs ne sont pas correctement en place ou les joints toriques sont manquants	Vérifiez que le montage est correct	Chapitre 7.7
	L'huile utilisée n'est pas adaptée	Utilisez un produit approprié	Chapitre 7.6
	Les éléments déshuileurs sont encrassés	Remplacement des éléments déshuileurs	Chapitre 7.7
	La température ambiante ou d'aspiration est trop élevée	Respectez l'utilisation conforme	Chapitre 2.4
	Le débit d'air de refroidissement est entravé	Vérifiez les conditions ambiantes	Chapitre 5.1
Nettoyez les fentes d'aération		Chapitre 7.2	
Bruit anormal provenant de la machine (Un cognement des ailettes lors d'un démarrage à froid est normal dans la mesure où le bruit disparaît dans les deux minutes, au fur et à mesure que la température augmente)	Le corps de pompe est usé (facettes).	Réparation par le constructeur ou un atelier de réparation agréé	SAV Elmo Rietschle
	La valve de réglage du vide (si existante) clapote	Remplacez la valve	Chapitre
	Les ailettes sont endommagées	Réparation par le constructeur ou un atelier de réparation agréé	SAV Elmo Rietschle
	Pompe à vide dont l'huile est trop froide.	Respectez la température ambiante et d'aspiration	Chapitre 2.4
	L'huile lubrifiante présente une viscosité trop élevée	La viscosité de l'huile doit être conforme à la norme ISO-VG 100 selon la norme DIN ISO 3448	Chapitre 7.6

Tab. 2 Tableau des pannes (suite)

Panne	Cause	Élimination	Indication
Présence d'eau dans l'huile de lubrification	La pompe aspire de l'eau	Installez un séparateur d'eau en amont de la pompe	—
	La pompe aspire davantage de vapeur d'eau qu'elle n'est supposée en absorber	Consultez le fabricant au sujet d'un lest d'air renforcé	—
	La pompe ne fonctionne que brièvement, ce qui ne lui permet pas d'atteindre sa température normale de fonctionnement.	Après chaque aspiration de vapeur d'eau, laissez tourner la pompe aspiration fermée, jusqu'à évaporation complète de l'eau dans l'huile.	—

Tab. 2 Tableau des pannes (suite)



En cas de dysfonctionnements d'autre type ou non remédiables, prière de vous adresser au SAV Elmo Rietschle.

### 9 Démontage et mise au rebut

#### 9.1 Démontage



#### AVERTISSEMENT

#### Danger de blessures corporelles lié à des substances nocives pour la santé !

La contamination intrinsèque à l'utilisation avec des substances et des matières consommables nocives constitue un danger grave pour la santé du personnel.

- Avant le démontage, nettoyez la machine conformément aux prescriptions.
- Portez des tenues de protection adéquates.

- Mettez la machine hors service conformément au chapitre 6.3.
- Démontez la machine.  
Démontez les composants et les groupes de grandes dimensions.

#### 9.2 Mise au rebut

#### AVIS



#### Domages environnementaux !

Une mise au rebut incorrecte des moyens de production et des matières peut provoquer des dommages environnementaux.

- Mettez au rebut toutes les matières consommables et tous les liquides requis pour le service et la maintenance, p. ex. eau et huile de refroidissement, de manière écologique.
- Triez les composants par matière et, si possible, destinez-les au recyclage.

- Récupérez séparément les huiles et les graisses et éliminez-les conformément aux prescriptions locales en vigueur.
- Ne mélangez pas solvants, détartrants et résidus de peinture.
- Démontez les composants et mettez-les au rebut conformément aux prescriptions locales en vigueur.
- Mettez la machine au rebut conformément aux prescriptions locales et nationales en vigueur.
- Les pièces d'usure (mentionnées comme telles dans la liste des pièces de rechange) constituent des déchets spéciaux dont la mise au rebut doit s'effectuer suivant les règles nationales et locales en vigueur en matière d'élimination des déchets.

## 10 Caractéristiques techniques

### 10.1 Caractéristiques techniques V-VC 40-150 OXY

V-VC		40 / 50	75	100	150	
Niveau de pression acoustique (max.) EN ISO 3744, tolérance $\pm 3$ dB(A)	dB (A)	50 Hz	66	66	70	72
		60 Hz	70	70	72	74
Poids *	kg	50 Hz	57	59	88	89
		60 Hz	57	59	90	98
Longueur *	mm	50 Hz	585.5	639.5	707	707
		60 Hz	585.5	639.5	707	724
Largeur	mm	316.5	316.5	406	406	
Hauteur (sans boîte à bornes)	mm	267	267	297	297	
Raccord de vide		G 1 $\frac{1}{4}$	G 1 $\frac{1}{4}$	G 1 $\frac{1}{2}$	G 1 $\frac{1}{2}$	
Sortie de l'air évacué		G 1 $\frac{1}{4}$	G 1 $\frac{1}{4}$	G 2	G 2	
Quantité d'huile	l	3.0	3.0	3.0	3.5	

### 10.2 Caractéristiques techniques V-VC 202-303 OXY

V-VC		202	303	
Niveau de pression acoustique (max.) EN ISO 3744, tolérance $\pm 3$ dB(A)	dB (A)	50 Hz	73	73
		60 Hz	76	77
Poids *	kg	50 Hz	174	187
		60 Hz	191	192
Longueur *	mm	50 Hz	840	925
		60 Hz	925	925
Largeur	mm	523	523	
Hauteur (sans boîte à bornes)	mm	402	402	
Raccord de vide		G2	G2	
Sortie de l'air évacué		G2	G2	
Quantité d'huile	l	8	8	

Tab. 3 Caractéristiques techniques

\* Selon la marque du moteur, la longueur et le poids peuvent différer des données mentionnées ci-dessus.

Pour davantage de données techniques, voir les fiches techniques **D 231** et **D 232-20**

- Téléchargement du fichier PDF :  
**D 231** → V-VC40 - 150  
**D 232-20** → V-VC202 - 303
- Téléchargement du fichier PDF :  
<http://www.gd-elmorietschle.com>  
→ Téléchargements



Sous réserve de modifications techniques !



**Elmo  
Rietschle**

[www.gd-elmorietschle.com](http://www.gd-elmorietschle.com)  
[er.de@gardnerdenver.com](mailto:er.de@gardnerdenver.com)

---

**Gardner Denver**  
**Schopfheim GmbH**  
Johann-Sutter-Straße 6+8  
79650 Schopfheim · Allemagne  
Tél. +49 7622 392-0  
Fax +49 7622 392-300

**Gardner**  

---

**Denver**

Elmo Rietschle is a brand of  
Gardner Denver's Industrial Products  
Division and part of Blower Operations.